

AGGIORNAMENTI					
INDICE	MODIFICHE			AUTORE	DATA
SE NON SPECIFICATO: - TOLLERANZE GENERALI "UNI EN 22768-1 m / UNI EN 22768-2 k" -					
DISEGNATO	G. CHEMELLO	CONTROLLATO		SCALA	SVILUPPO
DATA	14/06/2013	DATA		1:10	MATERIALE
SOSTITUISCE				FINITURA	
SOSTITUITO				DISEGNO:	
smalvic <small>ITALIAN TECHNO COOKING</small> <small>Officine e Smalterie Vicentine SpA</small>				DESCRIZIONE: FI-60MT SX12-BT6 NERO /FREGGIA	
				DISEGNO: 08.01.165.13	
				CODICE: 1016110401	
<small>PROPRIETA' RISERVATA DELLE OFFICINE SMALVIC SPA A TERMINI DI LEGGE E'VIETATO RIPRODURRE O COMUNICARE A TERZI IL CONTENUTO DEL PRESENTE DISEGNO</small>					

CODICE : 1016110401
ARTICOLO : FI-60MT SX12-BT6 NERO/FREGGIA
CLIENTE : FREGGIA
DISEGNO : 08.01.165.13

N° RIF.	CODICE	DESCRIZIONE
1	9636277400	MANIGLIA PFA30 ALLUMINIO SATINATO/INT.420
2	9650034504	CRIST PO E 60 SX12 NERO INT.420/FREGGIA/ASS
3	9706510604	LISTA ANCORAGGIO MANIGLIA FRG NERA "EPOSSIDICA"
4	3140000304	PADELLA E NERO
5	9626109700	CERNIERA PORTA FRG KG 6,0 GANCIO/12,5
6	9626153500	GRIGLIA INTERNA SAGOMATA F/60
7	9626155000	GUIDA LATERALE F/60
8	3040009404	CONTROPORTA OM FRG NERO 603
9	9686374400	SPEZZONE SILICONE D.5 mm 440 PORTA FRD
10	9616603300	SQ BLOCCA VETRO INTERNO C/P FRD "INCASTRO"
11	9666349300	CRIST PO I FRD F60 TERM RETT SERIGRAFATO / PIETANZE
12	9616606500	CLIP BLOCCA VETRO INTERNO PORTA FRG
13	9686373500	GUARNIZIONE FACCIATA F60 TTV
14	9706594600	GRIGLIA CORNICE INFERIORE ADMIRAL NERO
15	3070004604	FACCIATA AV FRD TANG NERO
16	9303310700	LAMPADA C/PORTAL. SCHERMATO 230/240V BJB 77.222.1404
17	9550028800	SQ SUPP CERN SX PORTA FRG ZN (ZINCATURA)
18	9550028900	SQ SUPP CERN DX PORTA FRG ZN (ZINCATURA)
19	3200047400	SQ SX PROTEZIONE LANA FRG 60
20	3200047500	SQ DX PROTEZIONE LANA FRG 60
21	3150000119	PANNELLO COPRIVENTOLA E AUTOP
22	9303370300	RESIST CIRCOLARE 2 SP NIP 230V 2200W
23	9303350200	RESIST SUOLA F/60 NIP 230V 1200W
24	9303350100	RESIST CIELO-GRILL F/60 NIP 230V 1800/800W
25	3050000104	CORPO FORNO E VENT NERO
26	3200001500	SQ FISSA INVOLUCRO E
27	9343420000	MOTOVENTILATORE 220/240V.
28	3090000500	FIANCO ESTERNO E TANG SX
29	3090000400	FIANCO ESTERNO E TANG DX
30	3100006800	FONDO ESTERNO 60 E FRG PIEGATO
31	3160000100	PIANO LANA E TANG
32	3180000600	SCATOLA TANGENZIALE E
33	9343422000	VENTILATORE TANGENZIALE 220/240V
34	3020000500	CIELO ESTERNO E TANG
35	3190005000	SCHIENA ESTERNA F60
36	9303177300	CAVO ALIM. H05RRF 3X1,5 L1 C/MORSET. PA244
37	9807222000	PANNELLO ISOLANTE SCHIENA F/60
38	9807207000	MATERASSINO ISOLANTE F/60
39	9710025404	CRIST CR 60 MT OV BT6 NERO/ASS
40	9646276987	MANOPOLA MH SPE 1,5 NICHEL SATINATO
41	9646117100	TASTO GOMMA PE BT6
42	9303346000	GEMMA ROSSA
43	9303347000	GEMMA ARANCIO
44	9343443100	PROGRAMMATORE PE BT6
45	3030028900	CONTROCR. POST OEM 60 E-PE BT6
46	9303250000	COMMUTATORE FORNO MT
47	9303246800	TERMOSTATO ELETTRICO 275° C

CODICE : 1016110401
ARTICOLO : FI-60MT SX12-BT6 NERO/FREGGIA
CLIENTE : FREGGIA
DISEGNO : 08.01.165.13

N° RIF.	CODICE	DESCRIZIONE
48	9303344300	LAMPADA SEGNALATORE 180 K
49	3180000400	SCATOLA SUPP RES SUOLA E

CODE : 1016110401
ARTICLE : OEME69B
CLIENT : FREGGIA
DRAWING : 08.01.165.13

REF. N°	CODE	COMPONENT DESCRIPTION
1	9636277400	HANDLE
2	9650034504	EXTERNAL DOOR GLASS
3	9706510604	HANDLE SUPPORT
4	3140000304	DRIP TRAY
5	9626109700	HINGE PULLEY
6	9626153500	OVEN RACK
7	9626155000	OVEN RACK SUPPORT
8	3040009404	OVEN DOOR FRAME
9	9686374400	INNER DOOR GLASS GASKET
10	9616603300	DOOR INNER GLASS SUPPORT
11	9666349300	INNER DOOR GLASS DRAWINGS DISH
12	9616606500	DOOR INNER GLASS SUPPORT
13	9686373500	FRONT GASKET
14	9706594600	OVEN BOTTOM STRIP
15	3070004604	FRONT
16	9303310700	LIGHT BULB HOUSING
17	9550028800	LEFT HINGE PULLEY SUPPORT
18	9550028900	RIGHT HINGE PULLEY SUPPORT
19	3200047400	WOOL PROTECTION SQUARE SX
20	3200047500	WOOL PROTECTION SQUARE DX
21	3150000119	FAN COVER
22	9303370300	CIRCULAR HEATING ELEMENT
23	9303350200	BOTTOM HEATING ELEMENT
24	9303350100	TOP-GRILL HEATING ELEMENT
25	3050000104	COOKING CAVITY
26	3200001500	FIXING BRACKET
27	9343420000	FAN MOTOR
28	3090000500	LEFT EXTERNAL COVER
29	3090000400	RIGHT EXTERNAL COVER
30	3100006800	BOTTOM EXTERNAL COVER
31	3160000100	COOLING FAN SUPPORT
32	3180000600	COOLING AIR DUCT
33	9343422000	COOLING FAN MOTOR
34	3020000500	TOP EXTERNAL COVER
35	3190005000	REAR EXTERNAL COVER
36	9303177300	CABLE
37	9807222000	THERMO-INSULATING REAR PANEL
38	9807207000	THERMO-INSULATING PANEL
39	9710025404	CONTROL PANEL
40	9646276987	KNOB
41	9646117100	PUSH BUTTON
42	9303346000	RED LIGHT INDICATOR
43	9303347000	ORANGE LIGHT INDICATOR
44	9343443100	ELECTRONIC PROGRAMMER
45	3030028900	CONTROL PANEL SUPPORT
46	9303250000	SELECTOR SWITCH

47	9303246800	ELECTRIC THERMOSTAT
48	9303344300	WARNING LIGHT
49	3180000400	BOTTOM HEATING ELEMENT SUPPORT

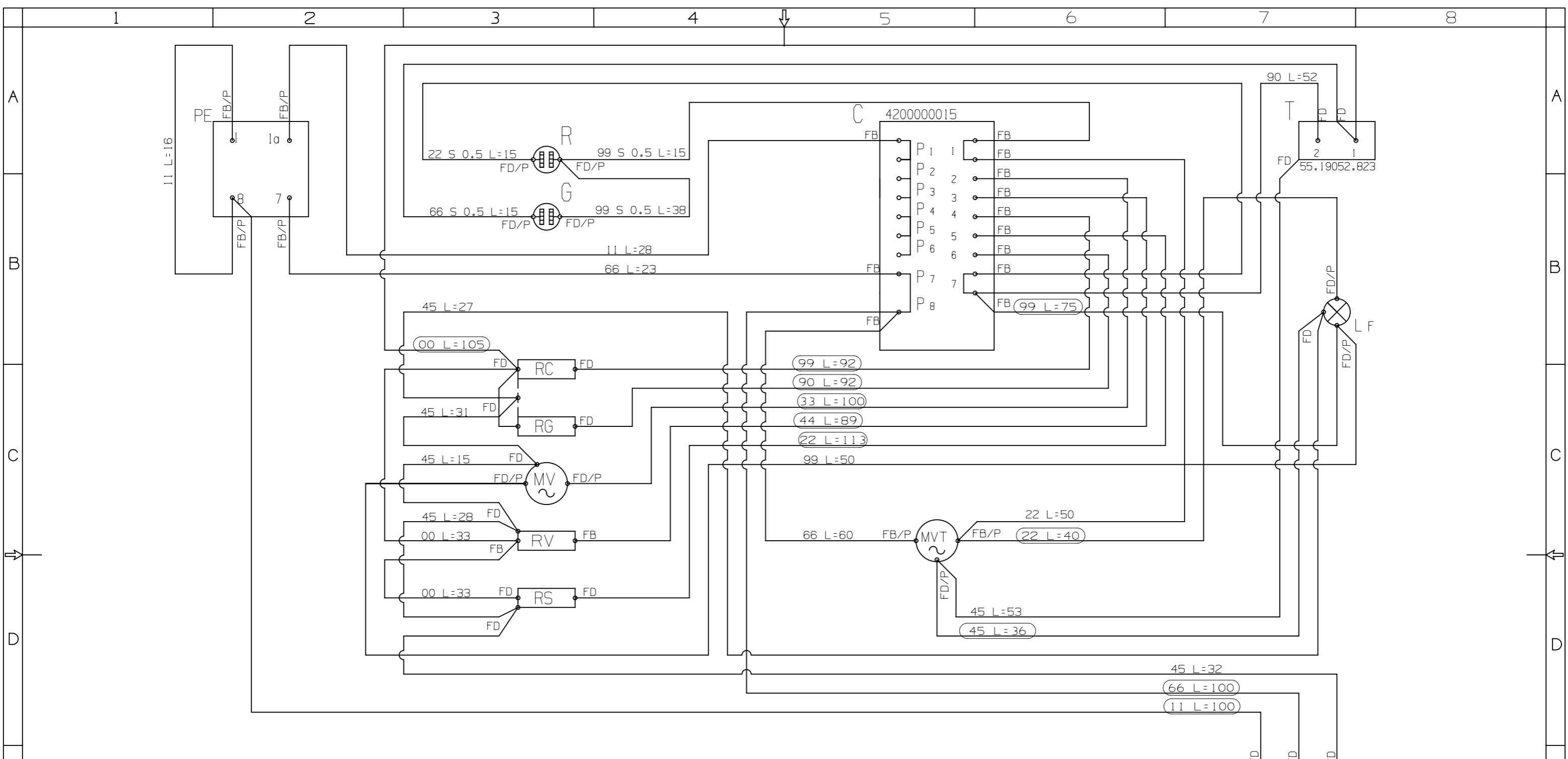

-TUTTI I CAVI SONO IN SILICONE SEZIONE 1
 -QUOTE LUNGHEZZE IN CM

COMPONENTI	TERMINALI	COLORI	CAVI
A MORSETTIERA	MD MASCHIO DIRITTO	00 NERO	S-0.75 SILICONE SEZ 0.75
C COMMUTATORE	FB FEMMINA BANDIERA	11 MARRONE	S-0.5 SILICONE SEZ 0.5
T TERMOSTATO	FD FEMMINA DIRITTO	22 ROSSO	S-1 SILICONE SEZ 1
LF LUCE FORNO	MF MASCHIO FEMMINA	33 ARANCIO	V-0.75 VETR-SILIC. SEZ 0.75
PE PROGRAMMATORE	MiP MICROFASTON	44 GIALLO	V-1 VETR-SILIC. SEZ 1
R LUCE SPIA ROSSA	/P CON COPRIFASTON	45 GIALLO VERDE	V-2.5 VETR-SILIC. SEZ 2.5
G LUCE SPIA GIALLA	FO FASTON OCCHIELLO	55 VERDE	
FF LUCE SPIA ROSSA AVARIA VENT. TANGENZIALE	/G GUAINA GOMMA	66 BLU	
MVT VENT. TANGENZIALE		77 VIOLA	
MV VENTOLA		88 CELESTE	
RC RESIST. CIELO		90 GRIGIO	
RV RESIST. VENTILATO		99 BIANCO	
RG RESIST. GRILL			
RS RESIST. SUOLA			
K TERMOST. DI SICUREZZA			

NOTE:
 -TUTTI I CAVI SONO IN SILICONE SEZIONE 1mm, SALVO DOVE DIVERSAMENTE SPECIFICATO.
 -I CAVI (EVIDENZIATI) VANNO INSERITI IN UNA CALZA-VETRO LUNGA 10cm

AGGIORNAMENTI	INDICE	MODIFICHE	AUTORE	DATA
SE NON SPECIFICATO: - TOLLERANZE GENERALI "UNI EN 22768-mk CLASSE MEDIA" -				
DISEGNATO	G. CHEMELLO	CONTROLLATO	SCALA	SVILUPPO
DATA	08/01/2013	DATA		MATERIALE
DESCRIZIONE:			DISEGNO:	
SCHEMA ELETTRICO BT60			08.01.008.13	
MT NO TERM.SIC. SILICONE			CODICE: 9363700000	
PROPRIETA' RISERVATA DELLE OFFICINE SMALVIC SPA A TERMINI DI LEGGE E'VIETATO RIPRODURRE O COMUNICARE A TERZI IL CONTENUTO DEL PRESENTE DISEGNO				