

AGGIORNAMENTI					
INDICE	MODIFICHE			AUTORE	DATA
SE NON SPECIFICATO: - TOLLERANZE GENERALI "UNI EN 22768-1 m / UNI EN 22768-2 k " -			SCALA	SVILUPPO	
DISEGNATO	Anapoli S.	CONTROLLATO		MATERIALE	
DATA	26/09/2013	DATA		FINITURA	
			DESCRIZIONE:		INDICE AGGIORNAM.
			FI-60GEVT SX12-CM NERO		07.03.269.13
			FREGGIA / ESPLOSO		
SOSTITUISCE		DISEGNO:			
SOSTITUITO		CODICE:			1016150401
PROPRIETA' RISERVATA DELLE OFFICINE SMALVIC SPA A TERMINI DI LEGGE E'VIETATO RIPRODURRE O COMUNICARE A TERZI IL CONTENUTO DEL PRESENTE DISEGNO					

**CODICE :** 1016150301  
**ARTICOLO :** FI-60GEVT SX12-CM BIANCO /FREGGIA  
**CLIENTE :** FREGGIA  
**DISEGNO :** 07.03.269.13

N° RIF.	CODICE	DESCRIZIONE
1	9636277400	MANIGLIA PFA30 ALLUMINIO SATINATO/INT.420
2	9650034503	CRIST PO E 60 SX12 BIANCO EX INT.420/FREGGIA/ASS
3	9706510604	LISTA ANCORAGGIO MANIGLIA FRG NERA "EPOSSIDICA"
4	3040009404	CONTROPORTA OM FRG NERO 603
5	9686374400	SPEZZONE SILICONE D.5 mm 440 PORTA FRD
6	9626109700	CERNIERA PORTA FRG KG 6,0 GANCIO/12,5
7	9616606500	CLIP BLOCCA VETRO INTERNO PORTA FRG
8	9666352100	CRIST PO I FRD F60 GEV/GGV RETT/TERM. SERIGRAFIA COTTURA
9	9616603300	SQ BLOCCA VETRO INTERNO C/P FRD "INCASTRO"
10	9706594600	GRIGLIA CORNICE INFERIORE ADMIRAL NERO
11	9686373500	GUARNIZIONE FACCIATA F60 TTV
12	3070002804	FACCIATA AV FRD TANG GAS NERO
13	9353445900	MICROINTERRUTTORE ACCENSIONE LEVA H.7 SBF
14	9550028800	SQ SUPP CERN SX PORTA FRG ZN (ZINCATURA)
15	9550028900	SQ SUPP CERN DX PORTA FRG ZN (ZINCATURA)
16	3200047500	SQ DX PROTEZIONE LANA FRG 60
17	3200047400	SQ SX PROTEZIONE LANA FRG 60
18	9626155100	GUIDA LATERALE AUSTRALIA F/60
19	9626159700	GRIGLIA INTERNA F60 PREDISP. SCORREVOLE ACD
20	3140000304	PADELLA E NERO
21	3180009400	SCATOLA SUPP BRUCIATORE 60RC
22	9616630300	BRUCIATORE GAS CAST SLIM381 F/60 GAS
23	3160007304	PIANO ESTRAIBILE GL VENT RC NERO 603
24	9606017300	INIETTORE S.121.0 D.1,10 F/60 GAS
25	9606008900	PORTA-INIETTORE CAST F/GAS
26	9353457300	CANDELA AA CAST 700mm F/GAS
27	9606014800	TERMOCOPPIA CAST 1200mm F/GAS FASTON
28	3150000119	PANNELLO COPRIVENTOLA E AUTOP
29	3050001104	CORPO FORNO GL VENT NERO /01
30	9303350400	RESIST GRILL F/60 NIP 230V 1800W
31	3010005000	CAMINO PARTE INFERIORE 60 RC
32	3010004900	CAMINO PARTE SUPERIORE 60 RC
33	9646277087	MANOPOLA MH SPE 6 NICHEL SATINATO
34	9706509904	LISTA SEPARATRICE CALOR OM60 NERO 604 9A "EPOSSIDICA"
35	9710026403	CRIST CR 60 GEV OV CM BIANCO EX/ASS
36	9303346000	GEMMA ROSSA
37	3030029300	CONTROCR. POST OEM 60 G -CM
38	9606014900	TERMOSTATO GAS VS F/60 FASTON
39	9626198600	RAMPA FI OEM 60
40	9706712500	CONDOTTA BRUCIATORE FI OM 60 CAST
41	9626181100	CONTAMINUTI CM PERNO ELET.
42	9303343000	LAMPADA SPIA
43	9303245000	COMMUTATORE FI STATICO
44	3200019300	SQ SUPP TERMOSTATO SICUREZZA F/S30
45	9303247000	TERMOSTATO SICUREZZA RIARMO AUTOMATICO 90°
46	3200001500	SQ FISSA INVOLUCRO E
47	9343420000	MOTOVENTILATORE 220/240V.

**CODICE :** 1016150301  
**ARTICOLO :** FI-60GEVT SX12-CM BIANCO /FREGGIA  
**CLIENTE :** FREGGIA  
**DISEGNO :** 07.03.269.13

N° RIF.	CODICE	DESCRIZIONE
48	9807208000	MATERASSINO ISOLANTE F/60 GAS
49	3100006500	FONDO ESTERNO 60 E FRG
50	3090000400	FIANCO ESTERNO E TANG DX
51	3090000500	FIANCO ESTERNO E TANG SX
52	9303310700	LAMPADA C/PORTAL. SCHERMATO  230/240V BJB 77.222.1404
53	9807222000	PANNELLO ISOLANTE SCHIENA F/60
54	3190005000	SCHIENA ESTERNA F60
55	9303177300	CAVO ALIM. H05RRF 3X1,5 L1 C/MORSET. PA244
56	3160007100	PIANO LANA FI 60 G RC
57	3180000600	SCATOLA TANGENZIALE E
58	9343421100	VENTILATORE TANGENZIALE S45/70 - 220/240 V
59	3020000500	CIELO ESTERNO E TANG
60	9686364700	DISTANZIALE CRUSCOTTO CU 600 (APV-BRUNITO)
61	9646276987	MANOPOLA MH SPE 1,5 NICHEL SATINATO
62	9353451000	ACCENDITORE 2F RETTANGOLARE

**CODE :** 1016150301  
**ARTICLE :** OMMB66W  
**CLIENT :** FREGGIA  
**DRAWING :** 07.03.269.13

REF. N°	CODE	COMPONENT DESCRIPTION
1	9636277400	HANDLE
2	9650034503	EXTERNAL DOOR GLASS
3	9706510604	HANDLE SUPPORT
4	3040009404	OVEN DOOR FRAME
5	9686374400	INNER DOOR GLASS GASKET
6	9626109700	HINGE PULLEY
7	9616606500	FIXING BRACKET
8	9666352100	INNER DOOR GLASS
9	9616603300	DOOR INNER GLASS SUPPORT
10	9706594600	OVEN BOTTOM STRIP
11	9686373500	FRONT GASKET
12	3070002804	FRONT
13	9353445900	SWITCH
14	9550028800	LEFT HINGE PULLEY SUPPORT
15	9550028900	RIGHT HINGE PULLEY SUPPORT
16	3200047500	WOOL PROTECTION SQUARE DX
17	3200047400	WOOL PROTECTION SQUARE SX
18	9626155100	OVEN RACK SUPPORT
19	9626159700	INTERNAL GRID
20	3140000304	DRIP TRAY
21	3180009400	BOTTOM BURNER SUPPORT
22	9616630300	GAS OVEN BOTTOM BURNER
23	3160007304	COOKING CAVITY BOTTOM WALL
24	9606017300	INJECTOR 1,10
25	9606008900	INJECTOR SUPPORT
26	9353457300	SPARK PLUG
27	9606014800	THERMOCOUPLE
28	3150000119	FAN COVER
29	3050001104	COOKING CAVITY
30	9303350400	GRILL HEATING ELEMENT
31	3010005000	CHIMNEY BOTTOM PART
32	3010004900	CHIMNEY TOP PART
33	9646277087	KNOB
34	9706509904	SIDE HEAT SHIELD
35	9710026403	GLASS CONTROL PANEL
36	9303346000	RED LIGHT INDICATOR
37	3030029300	CONTROL PANEL SUPPORT
38	9606014900	GAS THERMOSTAT
39	9626198600	COLLECTOR PIPE
40	9706712500	ALUMINUM GAS PIPE
41	9626181100	MINUTE MINDER
42	9303343000	WARNING LIGHT
43	9303245000	SELECTOR SWITCH
44	3200019300	SAFETY THERMOSTAT SUPPORT
45	9303247000	SAFETY THERMOSTAT
46	3200001500	FIXING BRACKET
47	9343420000	FAN MOTOR

**CODE :** 1016150301  
**ARTICLE :** OMMB66W  
**CLIENT :** FREGGIA  
**DRAWING :** 07.03.269.13

<b>REF. N°</b>	<b>CODE</b>	<b>COMPONENT DESCRIPTION</b>
48	9807208000	THERMO-INSULATING PANEL
49	3100006500	UNDERNEATH COVER
50	3090000400	RIGHT EXTERNAL COVER
51	3090000500	LEFT EXTERNAL COVER
52	9303310700	LIGHT BULB HOUSING
53	9807222000	THERMO-INSULATING REAR PANEL
54	3190005000	REAR EXTERNAL COVER
55	9303177300	CABLE
56	3160007100	COOLING FAN SUPPORT
57	3180000600	COOLING AIR DUCT
58	9343421100	COOLING FAN MOTOR
59	3020000500	TOP EXTERNAL COVER
60	9686364700	SPACER
61	9646276987	KNOB
62	9353451000	ELECTRONIC IGNITER

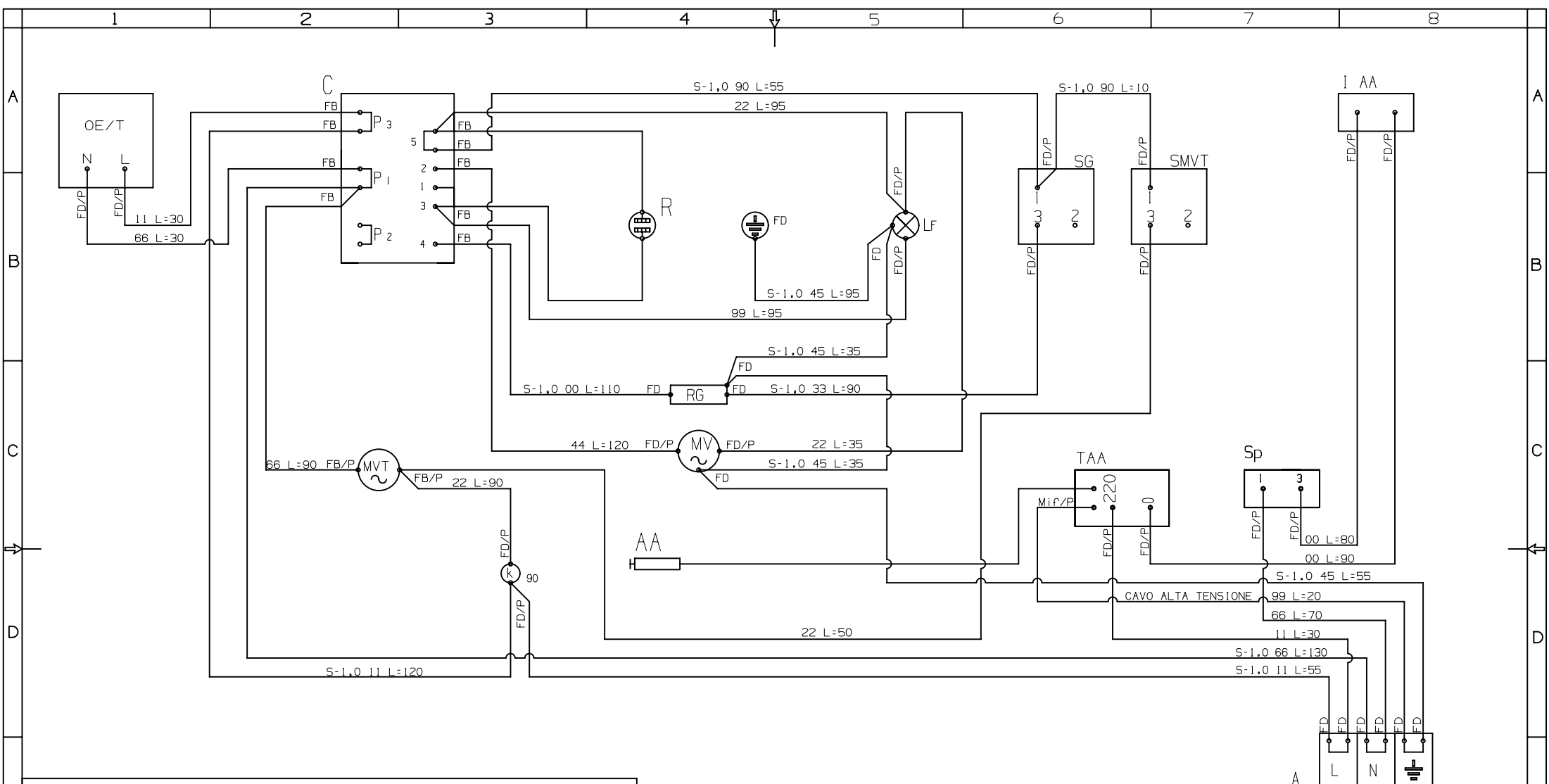

- TUTTI I CAVI SONO IN SILICONE SEZIONE 0,75 IN MANCANZA DI ALTRE INDICAZIONI  
 - QUOTE LUNGHEZZE IN CM

COMPONENTI	TERMINALI	COLORI	CAVI
A MORSETTIERA	MD MASCHIO DIRITTO	00 NERO	S-0,75 SILICONE SEZ 0,75
C COMMUTATORE	FB FEMMINA BANDIERA	11 MARRONE	S-0,5 SILICONE SEZ 0,5
T TERMOSTATO	FD FEMMINA DIRITTO	22 ROSSO	S-1 SILICONE SEZ 1
LF LUCE FORNO	MF MASCHIO FEMMINA	33 ARANCIO	V-0,75 VETR-SILIC. SEZ 0,75
PE PROGRAMMATORE	MIF MICROFASTON	44 GIALLO	V-1 VETR-SILIC. SEZ 1
R LUCE SPIA ROSSA	/P CON COPRIFASTON	45 GIALLO VERDE	V-2,5 VETR-SILIC. SEZ 2,5
G LUCE SPIA GIALLA	FO FASTON OCCHIELLO	55 VERDE	
FF LUCE SPIA ROSSA AVARIA VENT. TANGENZIALE	/G GUAINA GOMMA	66 BLU	
MVT VENT. TANGENZIALE		77 VIOLA	
MV VENTOLA		88 CELESTE	
RC RESIST. CIELO		90 GRIGIO	
RV RESIST. VENTILATO		99 BIANCO	
RG RESIST. GRILL			
RS RESIST. SUOLA			
K TERMOST. DI SICUREZZA			

NOTE:

- TUTTI I CAVI SONO IN SILICONE SEZIONE 0,75mm, SALVO DOVE DIVERSAMENTE SPECIFICATO.

AGGIORNAMENTI		DESCRIZIONE	INDICE AGGIORNAM.
R3		ELIMINATA CALZA VETRO E VARIATE LUNGHEZZE CAVI	G.C. 30/04/13
R2		VARIATO SCHEMA PER AGGIUNTA MICROINTERRUTTORE SICUREZZA MVT	G.C. 12/03/13
R1		VARIATO COLLEGAMENTO (SG1-(MVT) E VARIATA LUNGHEZZA CAVI	G.C. 08/03/13
INDICE	MODIFICHE		AUTORE DATA

SE NON SPECIFICATO: - TOLLERANZE GENERALI "UNI EN 22768-mk CLASSE MEDIA" -		SCALA	SVILUPPO
DISEGNATO G. CHEMELLO	CONTROLLATO		MATERIALE
DATA 24/10/2012	DATA		FINITURA

 <b>smalvic</b> ITALIAN TECHNO COOKING Officine e Smalterie Vicentine Spa	DESCRIZIONE: CABLAGGIO FI OM 60 GEVT - OET	DISEGNO: 08.01.311.12	INDICE AGGIORNAM. R3
	CODICE: 9363694500		