

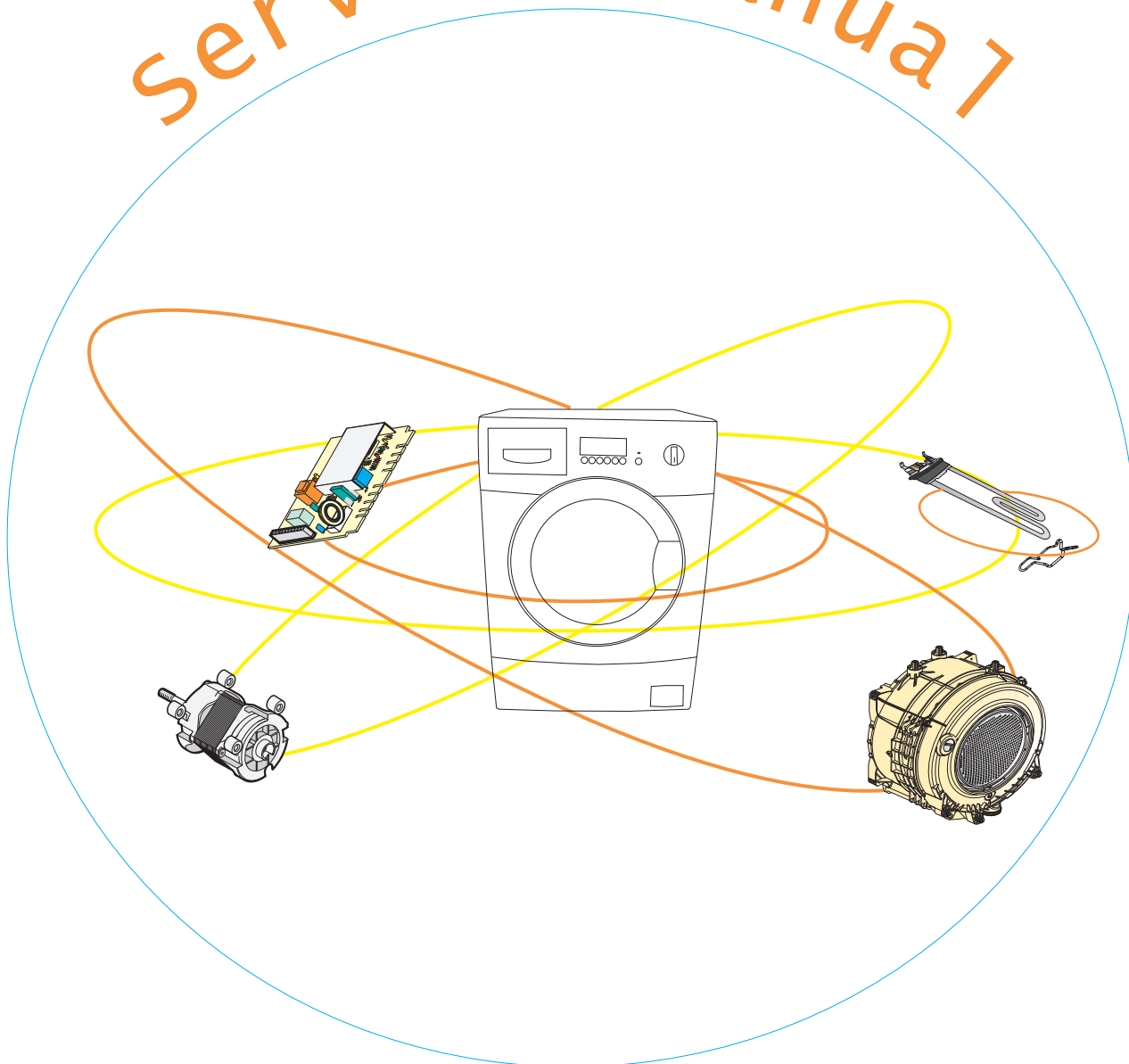

# Service Manual



## LAVABIANCHERIA ELETTRONICHE CARICA FRONTALE CON VASCA ECO-CARBON

### **IMPORTANTE**

**Ad ogni operazione di riparazione, disinserire la spina di alimentazione dalla rete elettrica.**

**Rimozione del fissaggio di sicurezza trasporto del gruppo oscillante**

**Pag.02**

|          |  |        |
|----------|--|--------|
| Passo 1  | Per rimuovere il coperchio superiore (A020) della macchina   | Pag.03 |
| Passo 2  | "" "" il coperchio posteriore (A030) della macchina  | Pag.03 |
| Passo 3  | "" "" la guarnizione a soffietto dell' oblò ( E020 )   | Pag.03 |
| Passo 4  | "" "" il portello dell' oblò della macchina  | Pag.04 |
| Passo 5  | "" "" l' assieme maniglia oblò (E090) e/o la cornice oblò(E050)  | Pag.04 |
| Passo 6  | "" "" il vetro oblò (E040) e/o la protezione vetro oblò(E001)  | Pag.04 |
| Passo 7  | "" "" la cerniera oblò (A040)  | Pag.05 |
| Passo 8  | "" "" il bloccoporta (E060)  | Pag.05 |
| Passo 9  | "" "" la puleggia condotta (G160) e/o la cinghia elastica (G170)   | Pag.05 |
| Passo 10 | "" "" il modulo elettronico (A210) e/o il supporto modulo elettronico (A200)   | Pag.06 |
| Passo 11 | Per rimuovere e/o sostituire :<br>- il cavo di alimentazione elettrica+filtro antidisturbo (D100)<br>- il pressostato (D020)   | Pag.06 |
| Passo 12 | Per rimuovere la vaschetta del detersivo (C010), il manicotto carico detersivo scarico vapori (C060), il coperchio della vaschetta del detersivo (C020)                  | Pag.07 |
| Passo 13 | Per rimuovere il motore lavaggio (G130)  | Pag.07 |
| Passo 14 | "" "" l' elettrovalvola (D430) e/o l'impianto idrico   | Pag.08 |
| Passo 15 | "" "" la resistenza di lavaggio (G140)   | Pag.08 |
| Passo 16 | "" "" la termoresistenza (G005)  | Pag.08 |
| Passo 17 | "" "" il termostato fisso (G560)   | Pag.09 |
| Passo 18 | "" "" il contrappeso superiore (G020)  | Pag.09 |
| Passo 19 | Per rimuovere e/o sostituire:<br>- il tubo di scarico (F090)<br>- l' elettropompa di scarico (F010)<br>- il manicotto di scarico (F070) tra vasca ed elettropompa (F010) | Pag.10 |
| Passo 20 | Per rimuovere la vasca (G030) e/o il contrappeso inferiore (G080)  | Pag.11 |
| Passo 21 | "" "" il cassetto detersivo (C040) dal pannello comandi (B010)   | Pag.12 |
| Passo 22 | "" "" la maniglia cassetto (C040) dal pannello comandi (B010)  | Pag.12 |
| Passo 23 | "" "" il potenziometro (B022)  | Pag.12 |
| Passo 24 | "" "" il pannello comandi (B010)   | Pag.12 |

**Utensili necessari per la rimozione dei vari componenti dalla macchina:**

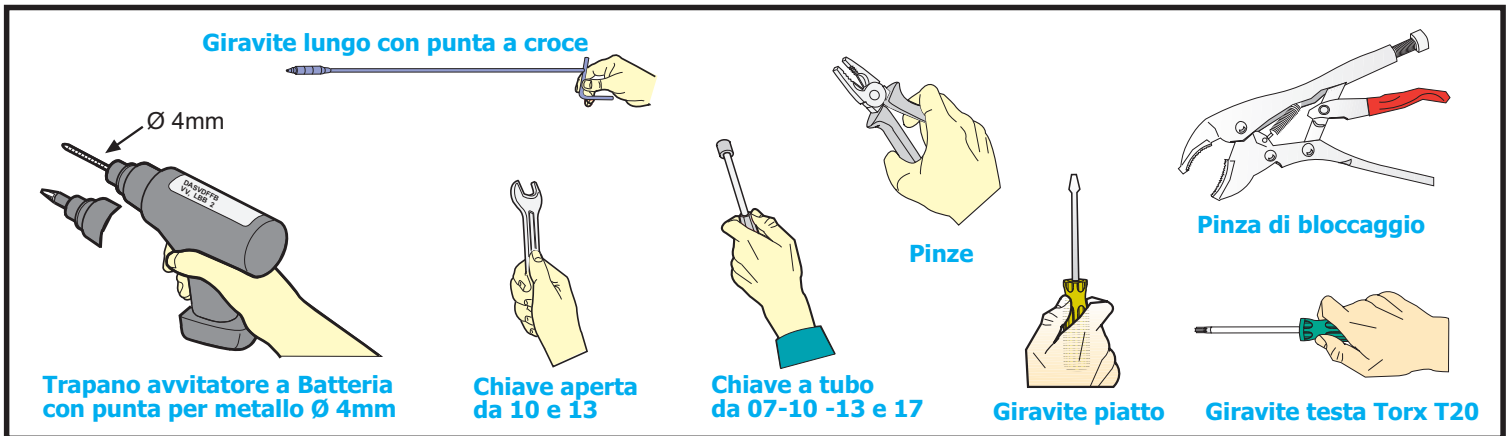

**IMPORTANTE:**

La macchina presa come riferimento per la realizzazione del presente manuale è una lavabiancheria 64 litri con vasca ECO-CARBON, tutte le operazioni che si discostano da questa sono state evidenziate con il colore Blu. Il presente Manuale, deve essere utilizzato integrando ad esso, il resto della documentazione tecnica del prodotto preso in considerazione (Tavole degli Esplosi, documentazione tecnica, informazioni tecniche).

**Rimozione del fissaggio di sicurezza trasporto del gruppo oscillante:**

- (a) Con una chiave testa esagonale da 10 mm, rimuovere le 4 viti **Z010** con rispettive rondelle **Z020**, le boccole dei distanzieri **Z019**, i distanzieri imballo **Z040** (vediFig. 1).
- (b) Chiudere i 4 fori dove alloggiavano le viti imballo con i 4 tappi **Z023** che si trovano all'interno della busta dei documenti (vedi Fig. 2).

**Importante:** nel caso in cui i distanzieri rimangano all' interno della macchina, aprire il coperchio posteriore per recuperarli, togliendo le 10 viti **A080**.

E' importante recuperare questi componenti che torneranno utili nel caso di un eventuale trasporto della macchina.

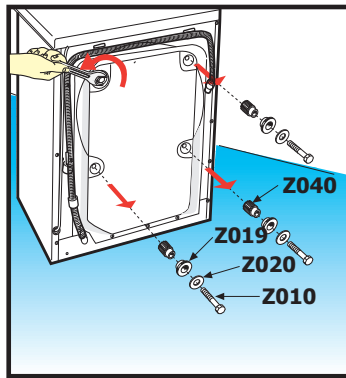

Fig. 1

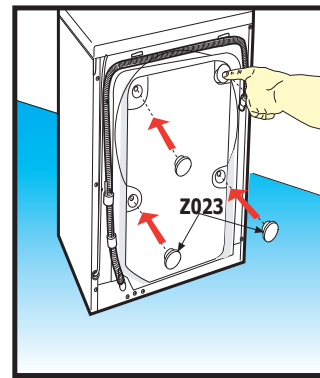

Fig. 2

**Passo 1 Per rimuovere il coperchio superiore A020 della macchina:**

- (a) Rimuovere le due viti **A070** di fissaggio situate nel retro del coperchio superiore **A020** del mobile, se presenti togliere anche le due viti **A024**.
- (b) Sollevare la parte posteriore del coperchio e tirarlo a se per rimuoverlo.

Nel caso di macchine sotto tavolo rimuovere le 10 viti **A070** e la staffa aggancio coperchio **B460**, quindi sollevare il coperchio superiore.

- (c) Per rimontare, procedere in senso inverso.

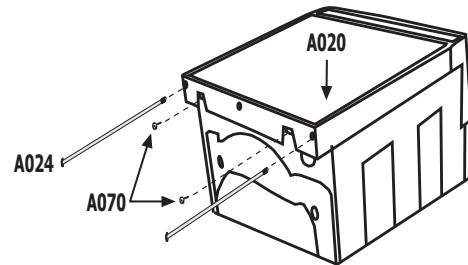
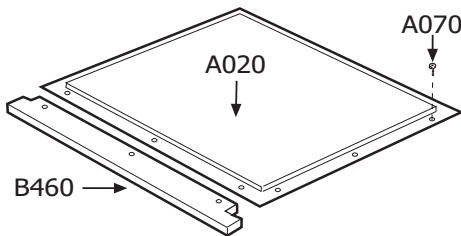

**Passo 2 Per rimuovere il coperchio posteriore A030.**

- (a) Rimuovere le 10 viti **A080** che fissano il coperchio posteriore **A030** al mobile.
- (b) Per rimontare, procedere in senso inverso.



**Passo 3 Per rimuovere la guarnizione a soffiato dell'oblò ( E020 ):**

- (a) Eseguire i **Passi 1 e 2**.
- (b) Aprire il portello dell'oblò e rimuovere l' anello di serraggio con molla (**E030**); quindi estrarre la guarnizione a soffiato (**E020**) dal pannello anteriore del mobile, sganciare la guarnizione dalla scatola della resistenza asciugatura e sfilare. Recuperare il manicotto nero (**H160**) e la molla di tenuta (**H150**).
- (c) Dall' alto, togliere l' anello di serraggio interno (**E010**) e rimuovere la guarnizione a soffiato dalla vasca con cautela in quanto deve essere sfilato anche il tubicino che si trova nella parte inferiore di scarico acqua, che è fissato con un sigillante resistente all' acqua e alle alte temperature (tipo Bostik).
- (d) Per rimontare, procedere nel modo inverso avendo cura di ripulire il foro di fissaggio del tubicino di scarico della guarnizione a soffiato dal sigillante indurito e la guarnizione dovrà essere risigillata sulla scatola della resistenza asciugatura mediante un sigillante al silicone resistente alle alte temperature.

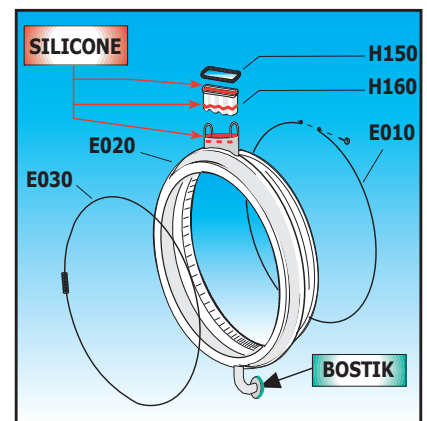

Per rimontare la guarnizione a soffiato sulle macchine 33-39cm inserire uno spessore sotto al motore lavaggio in modo tale da ottenere lo spazio necessario per eseguire l'operazione.

- (e) Mettere del nuovo sigillante resistente all'acqua e alle alte temperature (tipo Bostik) sul tubicino di scarico della guarnizione.

**Passo 4 Per rimuovere il portello dell' oblò della macchina:**

- (a) Aprire il portello dell' oblò e rimuovere le tre viti (**E120**) che fissano il gruppo porta alla cerniera
- (b) Per rimontare, procedere in senso inverso.

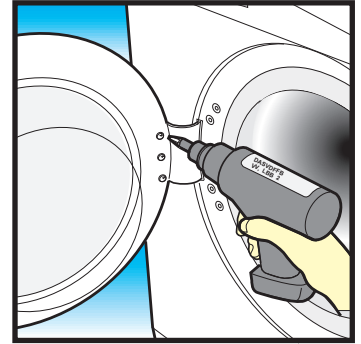

**Passo 5 Per rimuovere l' assieme maniglia oblò (E090) e/o la cornice oblò(E050):**

- (a) Aprire il portello dell' oblò della macchina.
- (b) Disincastare la cornice oblò facendo leva con le mani nella parte superiore in modo da accedere alle 2 viti (**E150**) che fissano la molla di riscontro (**E160**) della maniglia, quindi rimuoverle con un giravite testa a croce.
- (c) Rimuovere la molla (**E160**) annotandone la posizione, quindi estrarre tutto il gruppo maniglia.
- (d) Per rimontare, procedere in senso inverso avendo cura di montare per ultimo la maniglia (**E080**).

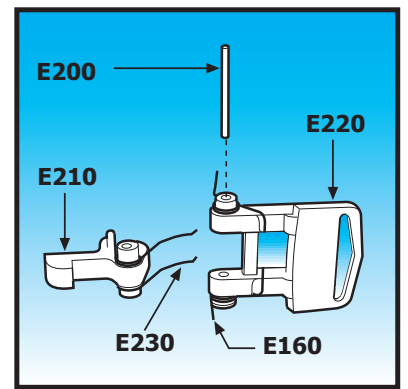
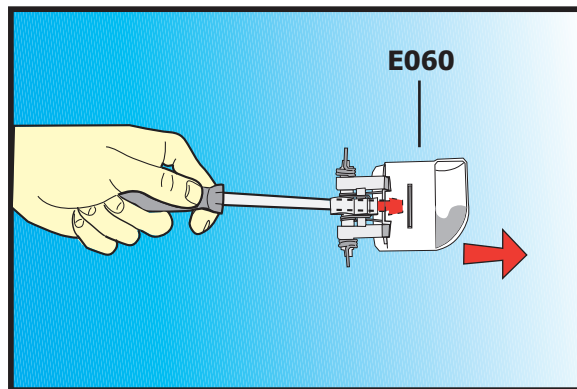
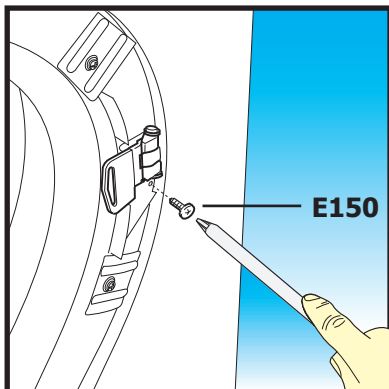
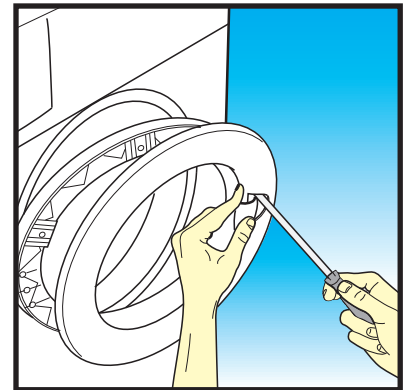
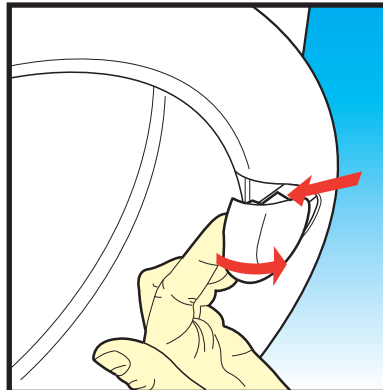
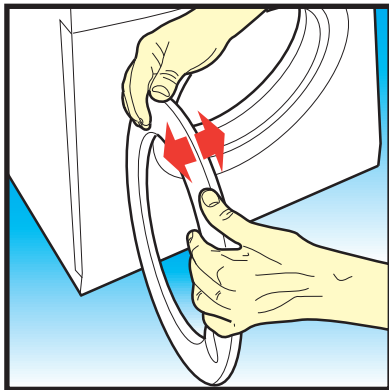

**Passo 6 Per rimuovere il vetro oblò (E040) e/o la protezione vetro oblò(E001):**

- (a) Eseguire il **Passo 5**.
- (b) Svitare le sei viti (**E100**) e i 6 piastri (**E110**) per bloccaggio vetro, quindi rimuovere il vetro e/o la protezione vetro oblò (**E001**).
- (c) Per rimontare, procedere in senso inverso avendo cura di montare il vetro oblò nella giusta posizione (**vedi indice sul disegno**), per ultimo montare la maniglia (**E080**).

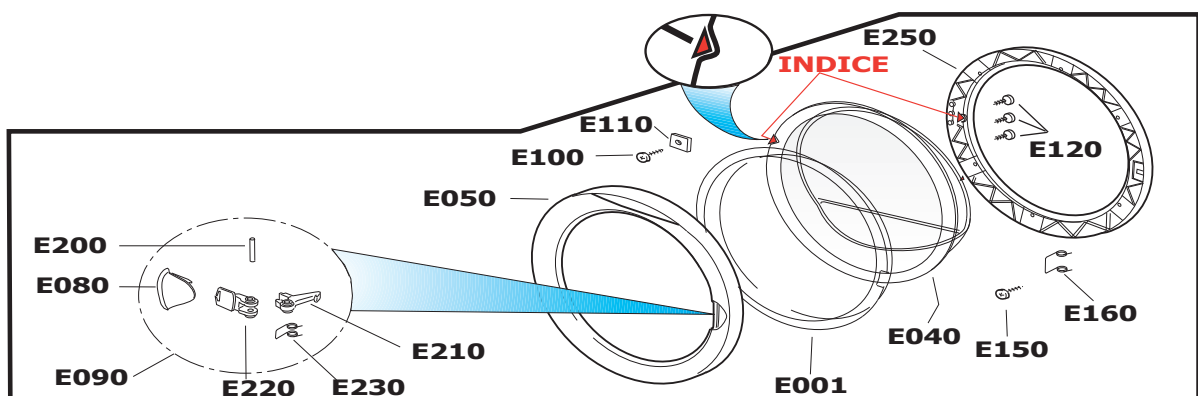



**Passo 7 Per rimuovere la cerniera oblò (A040) :**

- (a) Eseguire il **Passo 4** per rimuovere il portello oblò.
- (b) Rimuovere l' anello con molla (**E030**).
- (c) Rimuovere la guarnizione a soffietto (lato cerniera) per non danneggiarla nell' operazione successiva.
- (d) Con un trapano munito di una punta Ø4 mm, forare i 4 rivetti (**A240**) che fissano la cerniera al mobile avendo cura di non danneggiare la guarnizione a soffietto.
- (e) Estrarre i rivetti dal pannello frontale e rimuovere la cerniera.
- (c) Per rimontare, procedere in senso inverso.

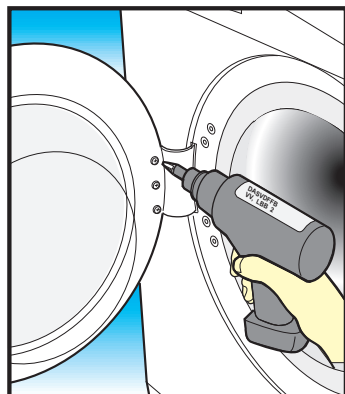

A040



E030

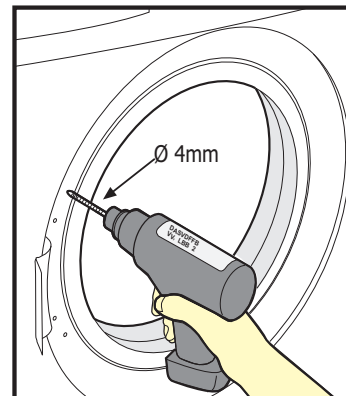
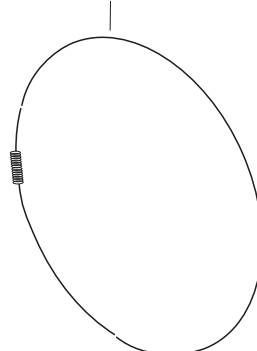

**Passo 8 Per rimuovere il bloccoporta (E060):**

- (a) Aprire il portello oblò.
- (b) Rimuovere l' anello con molla (**E030**).
- (c) Rimuovere la guarnizione a soffietto (**E020**) dal lato del bloccoporta.
- (d) Rimuovere le due viti di fissaggio (**E002**) che fissano il bloccoporta (**E060**) al pannello frontale.
- (e) Scollegare i cavi elettrici annotandone le posizioni.
- (f) Per rimontare, procedere in senso inverso.

E030

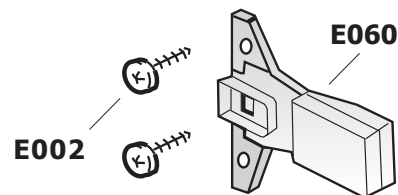
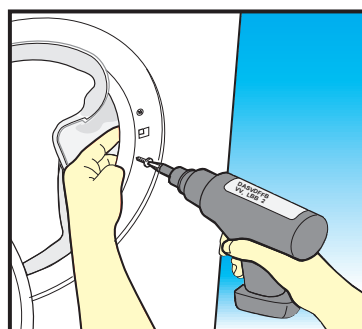
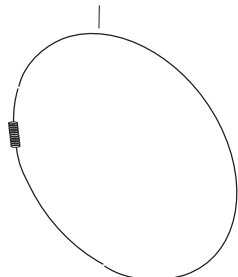

**Passo 9 Per rimuovere la puleggia condotta (G160) e/o la cinghia (G170):**

- (a) Rimuovere il coperchio posteriore (**Passo 2**).
- (b) Rimuovere manualmente la cinghia (**G170**) dalla puleggia (**G160**) facendola ruotare in senso orario.
- (c) Con una chiave a bussola testa Torx T40, rimuovere la vite (**G210**) di fissaggio della puleggia (**G160**).
- (d) Per rimontare, procedere nel modo inverso,avendo cura di serrare la vite di fissaggio della puleggia a **25-30N**.

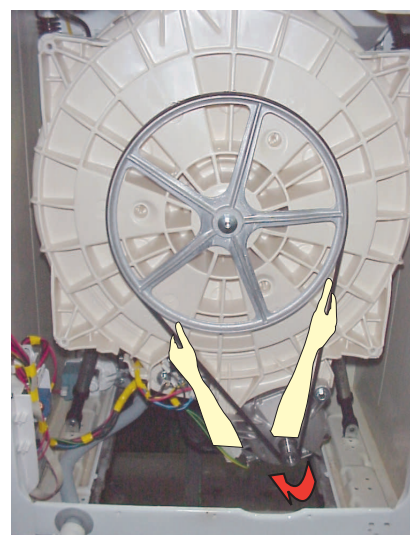
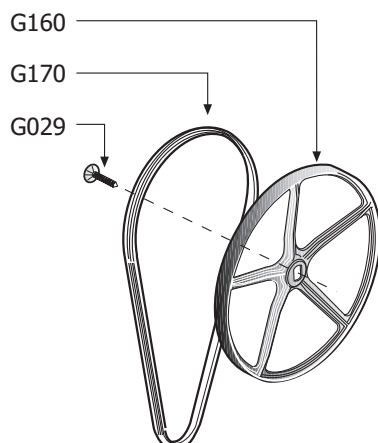

**Passo 10 Per rimuovere il modulo elettronico A210 e/o il supporto modulo elettronico (A200):**

- (a) Rimuovere il coperchio posteriore (**Passo 2**).
- (b) Rimuovere le due viti (**A220**) di fissaggio della scatola porta modulo (**A200**).
- (c) Estrarre la scatola porta modulo (**A200**) dal suo alloggiamento, quindi estrarre il modulo elettronico (**A210**) con delicatezza facendo leva sui cavallotti in plastica che lo bloccano.
- (d) Scollegare delicatamente i connettori elettrici.
- (e) Per rimontare, procedere nel modo inverso avendo cura di far combaciare perfettamente i connettori per evitare falsi contatti.

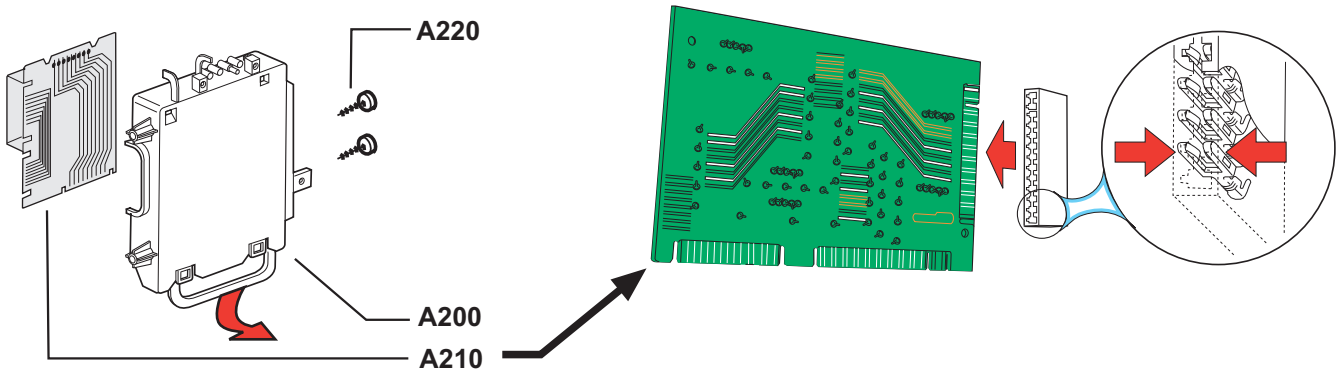

**Passo 11 Per rimuovere e/o sostituire:**  
 - cavo alimentazione elettrica+filtro antidisturbo (D100);  
 - pressostato (D020).

**Operazione comune per i due componenti:**  
 Eseguire il **Passo 1**.

- (a) Per sostituire o rimuovere il **cavo alimentazione+filtro antidisturbo (D100)** scollegare i cavi elettrici annotandone le posizioni, poi con un giravite testa Torx T20 rimuovere le due viti (**D110**) di fissaggio del cavo alimentazione+filtro antidisturbo (**D100**).
- (b) Per rimontare eseguire le operazioni inverse.
- (c) Per sostituire o rimuovere il **pressostato (D020)** togliere la vite (**D014**) di fissaggio della scatola pressostato (**D013**).
- (d) Rimuovere i cavi elettrici dal pressostato (**D020**) annotandone le posizioni, dopodichè togliere il tubo pressostato in gomma (**F190**), successivamente disincastare il pressostato (**D020**) manualmente.
- (e) Per rimontare eseguire le operazioni inverse.

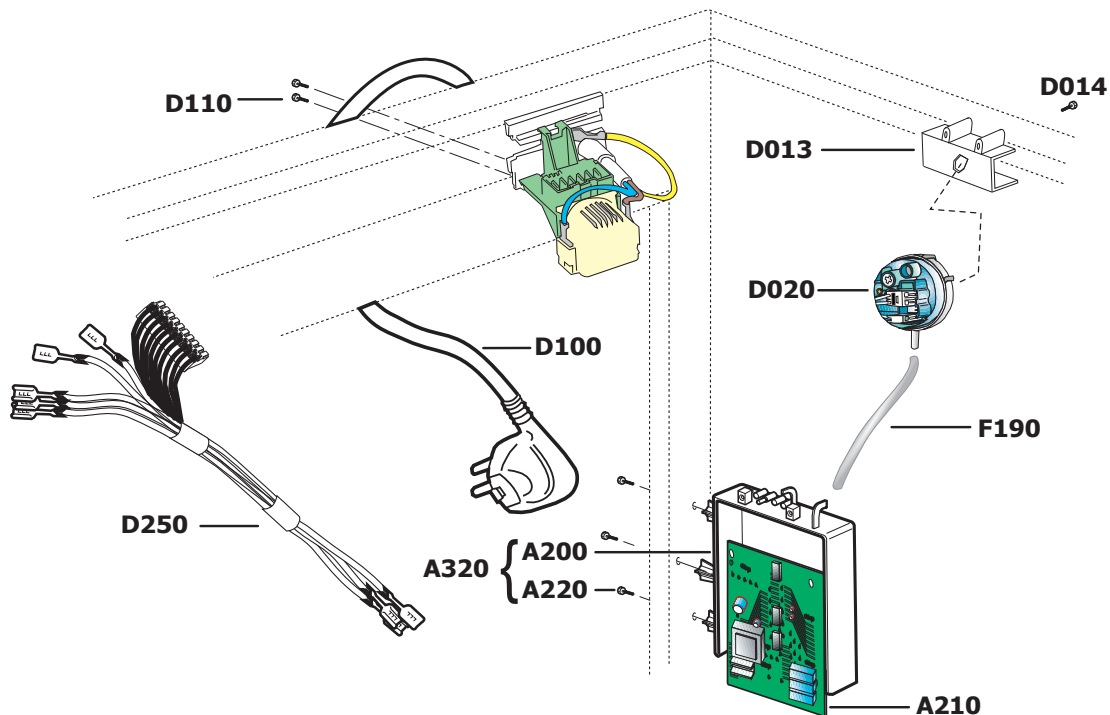

- Passo 12** Per rimuovere e/o sostituire:  
 - il coperchio vaschetta detersivo (C020)  
 - la vaschetta del detersivo (C010)  
 - il manicotto carico detersivo/scarico vapori (C060).

**Operazioni comuni**

- (a) Eseguire i **Passi 1 e 22**.
  - (b) Rimuovere le 4 viti (C150) che fissano la vaschetta al frontalino.
  - (c) Con un giravite testa torx T20 lungo togliere le 4 viti di fissaggio del pannello comandi (**Passo 25**), senza scollegare i componenti.
  - (d) Sganciare il manicotto scarico vapori innestato a destra della vaschetta.
  - (e) Rimuovere le fascette (C130) dei tubi dell' elettrovalvola, quindi scollegarli dalla vaschetta del detersivo.
  - (f) Con una pinza, rimuovere la fascetta a molla (C140) che unisce il manicotto carica detersivo alla vaschetta.
- il coperchio vaschetta detersivo (C020) e/o la vaschetta del detersivo (C010)**  
 (g) Estrarre, dall' alto, la vaschetta detersivo dal suo alloggiamento.  
 (h) Munendosi di un giravite a testa piatta fare leva sui lati del coperchio (C020) in prossimità degli agganci per l'assieme con la vaschetta (C010) e sollevare il coperchio.  
 Se necessario ora si può provvedere alla sostituzione della vaschetta detersivo (C010).  
 Per rimontare procedere in senso inverso avendo cura di recuperare i particolari non interessati all'intervento.

**- il manicotto carico detersivo/scarico vapori (C060)**

- (i) Rimuovere il manicotto carica detersivo e scarico vapori (C060) dalla vasca.
- Per rimontare:** Inserire uno spessore tra la vasca ed il pannello frontale del mobile (**vedi disegno**), in modo da avere spazio a sufficienza per rimontare il manicotto carico detersivo.  
 applicare del sigillante tipo **Bostik** tra il manicotto e la vasca, posizionare il nuovo manicotto facendo attenzione a far corrispondere i punti di riferimento, presenti sulla vasca e sul manicotto.  
 Posizionare la molla (C140) in modo che non vada ad urtare la vasca durante il funzionamento.

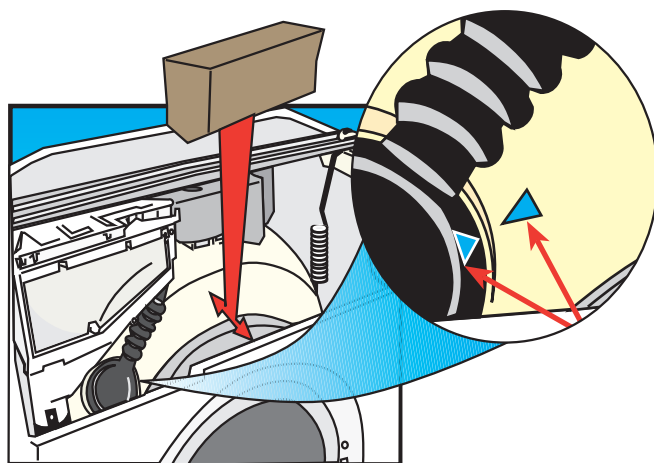
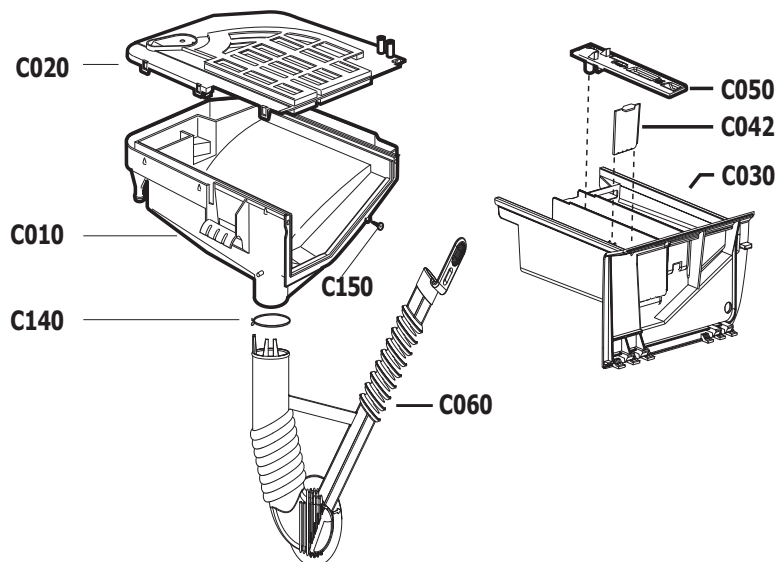

**Passo 13** Per rimuovere e/o sostituzione il motore lavaggio (G130) :

- (a) Eseguire il **Passo 2**.
- (b) Inserire uno spessore sotto il piedino posteriore destro, quindi piegare la macchina leggermente in avanti per aver maggior raggio d' azione (solo in caso di sostituzione del motore).
- (c) Eseguire **Passo 9**.
- (d) Scollegare la morsettiera motore premendo sulla linguetta di bloccaggio, quindi estrarla, poi rimuovere il cavo di messa a terra del motore.
- (e) Munirsi di una chiave tubolare da **10 mm** per rimuovere le 2 viti (G380), di fissaggio del motore (G130).
- (f) Per rimontare procedere in senso inverso.

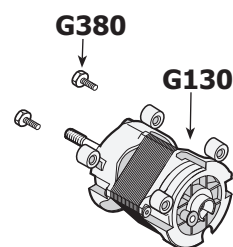
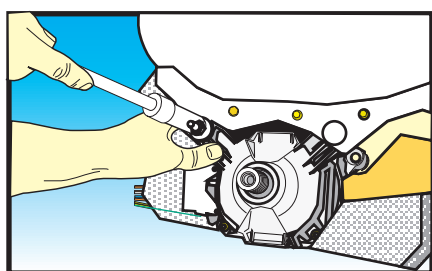
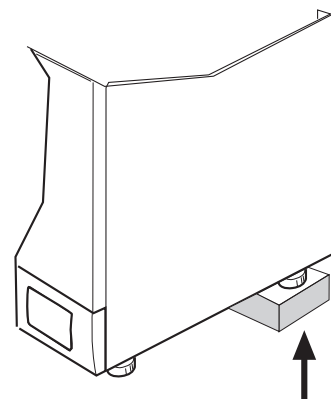

**Passo 14** Per rimuovere l' elettrovalvola (D010 e/o D300) e/o l' impianto idrico interno della lavatrice:

- (a) Eseguire il **Passo 1**.
- (b) Scollegare i cavi elettrici (solo in caso di sostituzione delle elettrovalvole).
- (c) Rimuovere il tubo di carico acqua (D040) e la guarnizione (D050).
- (d) Rimuovere le due viti (D220) di fissaggio dell' elettrovalvola dal retro mobile.
- (e) Estrarre l'elettrovalvola, per mezzo di una pinza allentare le fascette (C130) stringitubo e poi sfilare i tubi (C070 o D008).
- (f) Per rimontare, procedere nel modo inverso, si consiglia di bagnare le estremità della nuova elettrovalvola con una soluzione di acqua e sapone per facilitare lo scorrimento dei tubi.

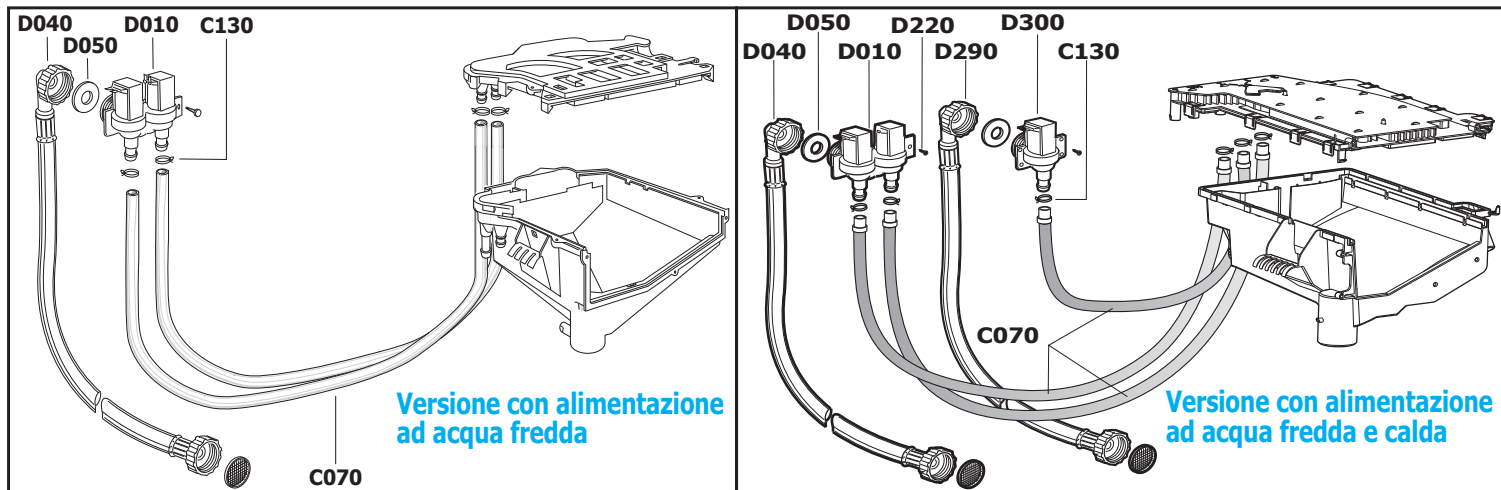

**Passo 15** Per rimuovere e/o sostituire la resistenza di lavaggio (G140):

- (a) Eseguire il **Passo 2**.
- (b) Scollegare il cablaggio elettrico annotandone le posizioni.
- (c) Allentare completamente il dado della resistenza senza rimuoverlo dalla filettatura con una chiave tubolare da **10mm**.
- (d) Con un utensile in gomma, battere con delicatezza sul dado affinché l' asta filettata rientri nel corpo della resistenza, quindi estrarla. Nel caso la resistenza faccia difficoltà ad uscire, fare leva con un giravite piatto tra l' asola della vasca e la resistenza (G140).
- (e) Per rimontare, procedere nel modo inverso assicurandosi che la resistenza venga inserita bene nel ponticello.

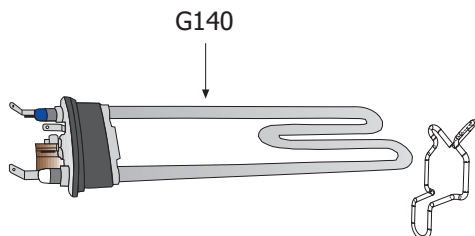

**Passo 16** Per rimuovere la termoresistenza (G005):

- (a) Eseguire il **Passo 2**.
- (b) Scollegare il cablaggio elettrico annotandone le posizioni.
- (c) Allentare completamente il dado della resistenza, poi con una pinza estrarre la termoresistenza (G005).
- (d) Per rimontare, procedere nel modo inverso.

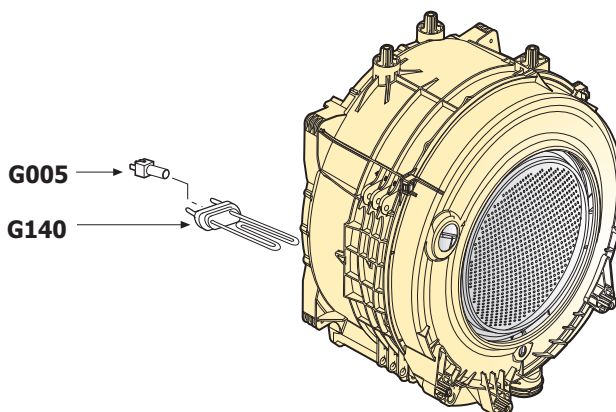



**Passo 17** Per rimuovere il termostato fisso (G560):

- (a) Eseguire il **Passo 2**.
- (b) Scollegare il cablaggio elettrico annotandone le posizioni.
- (c) Con una pinza estrarre il termostato (**G560**) dalla guarnizione (**G570**).
- (d) Per rimontare, procedere nel modo inverso, avendo cura di rimettere del sigillante sulla parte metallica del termostato (**G560**).

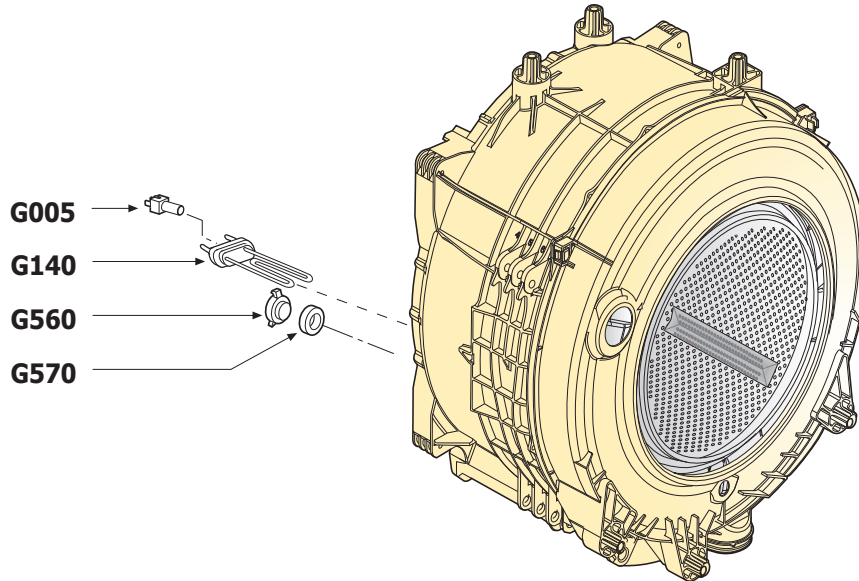

**Passo 18** Per rimuovere e/o sostituire il contrappeso superiore (G020).

- (a) Eseguire il **Passo 1**.
- (b) Spostare leggermente la vasca verso il pannello dei comandi (**B010**), togliere le 3 viti (**G077**) di fissaggio con l'ausilio di una chiave tubolare da **10mm**.
- (c) Per rimontare eseguire le operazioni inverse assicurandosi di serrare le viti (**G077**) a **25-28N**.

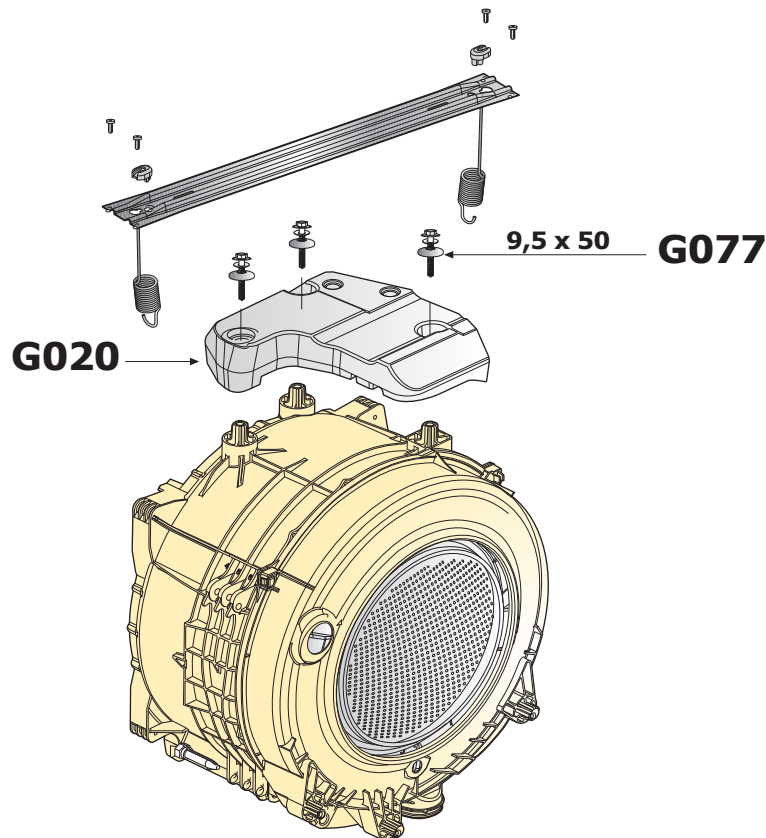



- Passo 19** Per rimuovere e/o sostituire:
- il tubo di scarico (F090);
  - l'elettropompa di scarico (F010);
  - il manicotto di scarico (F070) tra vasca e la elettropompa (F010).

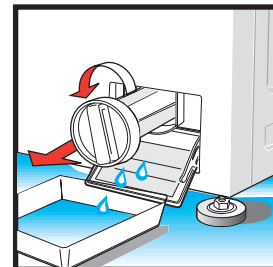

**OPERAZIONI COMUNI:**

- (a) Eseguire il **Passo 2**.
- (b) Installare un contenitore avente bordi bassi tenendo in considerazione che una quantità di acqua di circa 1/2 litro rimane nel filtro a fine ciclo di lavaggio.
- (c) Aprire lo sportellino del filtro, allentare il tappo (F060) del filtro senza rimuoverlo completamente, quindi estrarlo.

Rimozione del **tubo di scarico (F090):**

- (d) Con una pinza, allentare la fascetta (F150) e farla scorrere verso la pompa scarico, tagliare la fascetta in plastica quindi estrarre il tubo.

Rimozione dell' **elettropompa di scarico (F010):**

- (e) Scollegare i cavi elettrici, allentare la fascetta (F100) dall' elettropompa (F010) e togliere il manicotto in gomma (F070).  
Dal fondo della macchina, rimuovere le due viti (F130) con una chiave tubolare da 10 mm, quindi rimuovere l' elettropompa dal suo alloggiamento.

Rimozione del **manicotto di scarico F070,**

- (g) Adagiare la macchina in posizione orizzontale su una superficie protettiva per non danneggiare le elettrovalvole.  
Allentare la fascetta stringitubo (F110) (lato vasca) con una chiave a tubo esagonale da 7mm o con un giravite con la testa piatta, quindi rimuovere il manicotto (F070) dalla vasca.
- (h) Per rimontare, procedere nel modo inverso assicurandosi di riposizionare la pallina all'interno del manicotto in gomma.

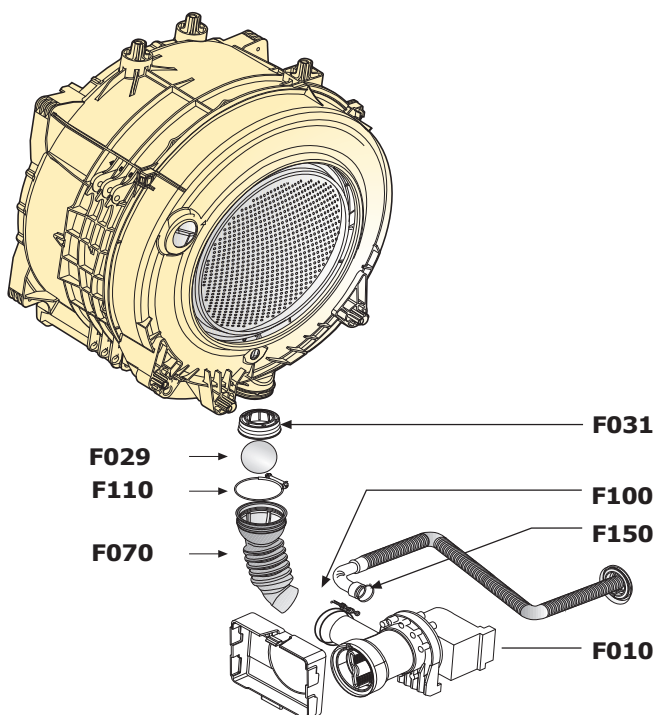
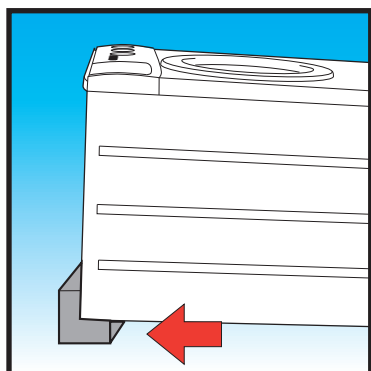

**Passo 20** Per sostituire la vasca (G030) e/o il contrappeso inferiore (G080):

- (a) Eseguire i **Passi 1-2-3** e **12**.
- (b) Rimuovere il pannello comandi (**Passo 25**) senza rimuovere i componenti elettrici e le manopole, quindi posizionarlo fuori dal mobile.
- (c) Rimuovere le 2 viti (**D220**) della elettrovalvola (**D010**).
- (d) Scollegare il cablaggio elettrico dal motore principale, dalla resistenza, dalla termoresistenza (**G005 se prevista**), dal termostato (**G560 se previsto**), dalla elettrovalvola (**D010**).
- (e) Liberare la parte inferiore della vasca dagli ammortizzatori con una chiave a tubo da **10 mm** dal mobile.
- (f) Disincastrare il pressostato (**D020**), togliere il tubo pressostato (**F190**) e mettere il pressostato fuori dal mobile.
- (g) Con una chiave a tubo da **7mm** rimuovere la fascetta (**F110**) per scollegare il manicotto camera pressostato in gomma (**F070**) dalla elettropompa (**F020**).
- (h) Rimuovere le 4 viti (**G440**) di fissaggio della traversa con un giravite testa torx T20 e sfilare la vasca.
- (i) Eseguire i passi **Passo 9** e **Passo 13** e recuperare tutti i componenti rimasti.
- (l) Per rimontare, procedere nel modo inverso, avendo cura di riposizionare del sigillante tipo **BOSTIK** dove previsto e reinserire la pallina (**F029**) nel manicotto in gomma (**F070**).

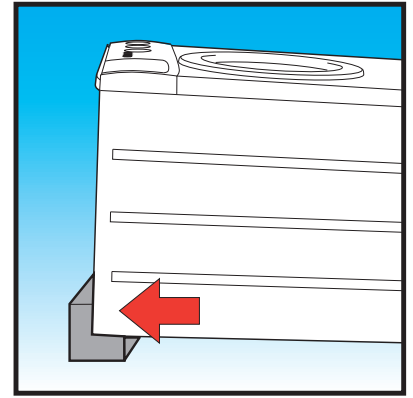

**Per rimuovere il contrappeso inferiore (G080):**

- (m) Eseguire tutti i passaggi descritti in precedenza tranne il punto (i).
- (n) Una volta estratta la vasca, con una chiave a tubo da **10mm** rimuovere le tre viti (**G450**).
- (n) Per rimontare, procedere nel senso inverso facendo attenzione nel serrare le viti del contrappeso (**G080**) a **29-30N**.

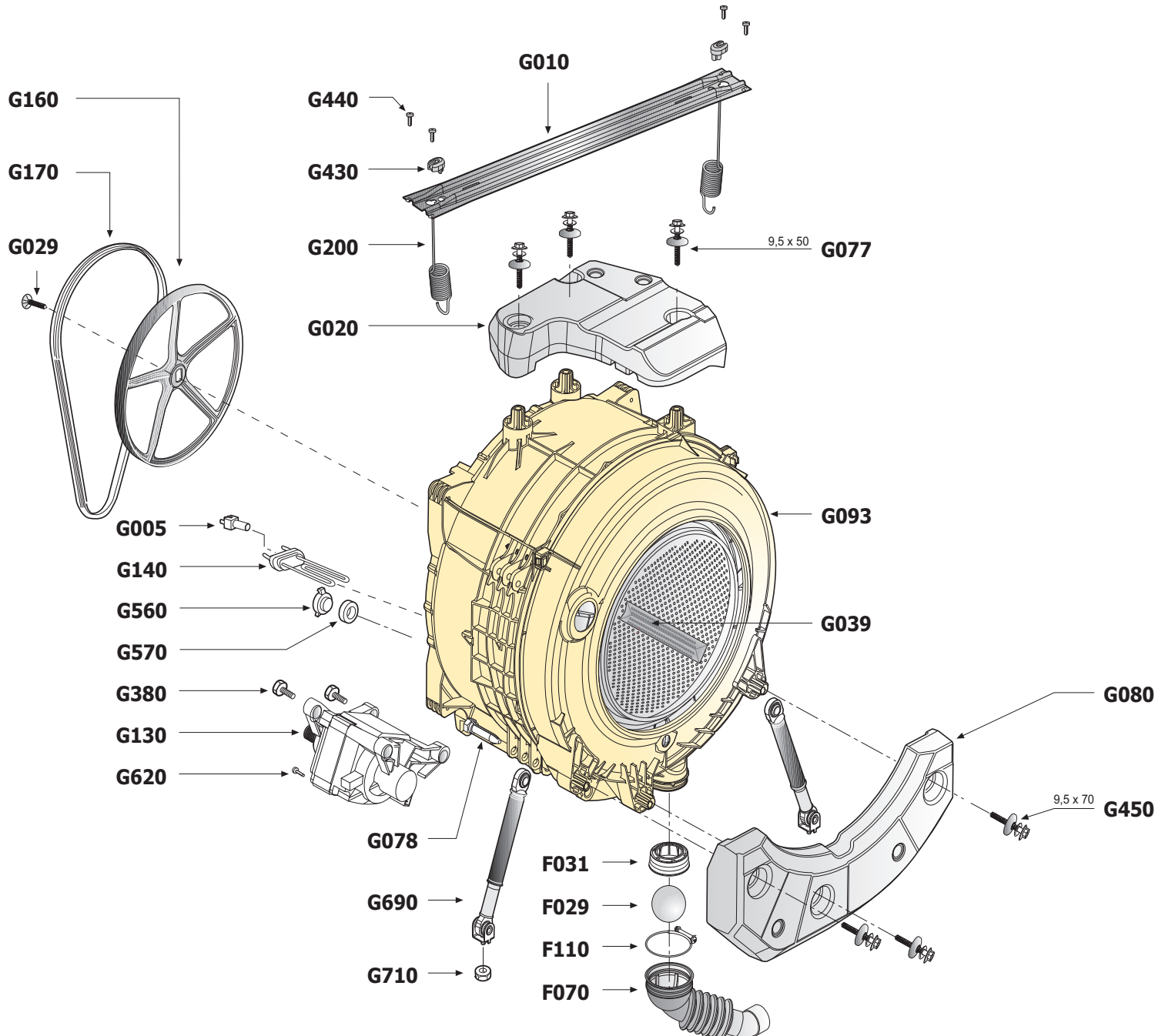

**Passo 21 Per sostituire il cassetto detersivo (C030) dal pannello comandi:**

- (a) Per estrarre il cassetto detersivo (C030) dal suo alloggiamento, fare una leggera pressione sulla griglia comparto ammorbidente (C050).
- (b) Per rimontare, inserire il cassetto nelle guide e spingerlo all'interno.

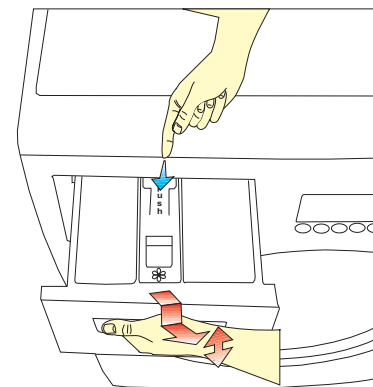

**Passo 22 Per rimuovere la maniglia cassetto (C040) dal pannello comandi:**

- (a) Eseguire **Passo 21**.
- (b) Manualmente, disincastare la maniglia cassetto detersivo (C040) dal cassetto detersivo (C160) facendo leva sugli incastri.
- (c) Per rimontare procedere nel senso inverso.

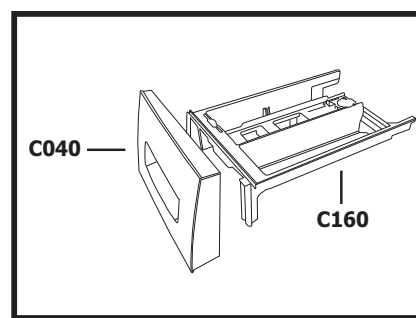
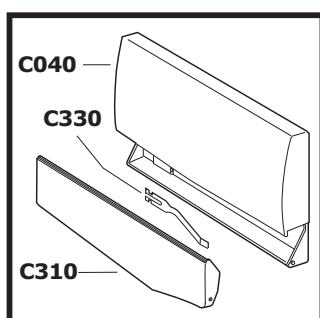

**Passo 23 Per rimuovere e/o sostituire il potenziometro (B022) : B010**

- (a) Eseguire il **Passo 1**.
- (b) Rimuovere manualmente la manopola del potenziometro (B095) dal pannello comandi (B010).
- (c) Rimuovere le due viti (B002) che fissano il programmatore al frontalino.
- (d) Rimuovere il connettore dal potenziometro ed inserirlo sul nuovo.
- (e) Per rimontare, procedere in senso inverso.

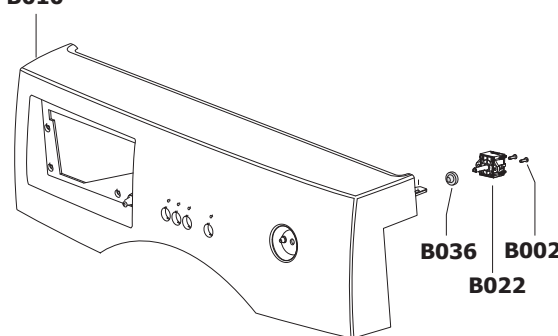

**Passo 24 Per rimuovere il pannello comandi (B010):**

- (a) Eseguire i **Passi 1-12-21 -22 e 23**.
- (b) Rimuovere il cablaggio flat.
- (c) Munendosi di un giravite lungo con la punta a croce rimuovere le quattro viti (B290) di fissaggio del pannello comandi (B010) e recuperare i componenti elettrici rimasti.
- (f) Per rimontare, procedere in senso inverso.

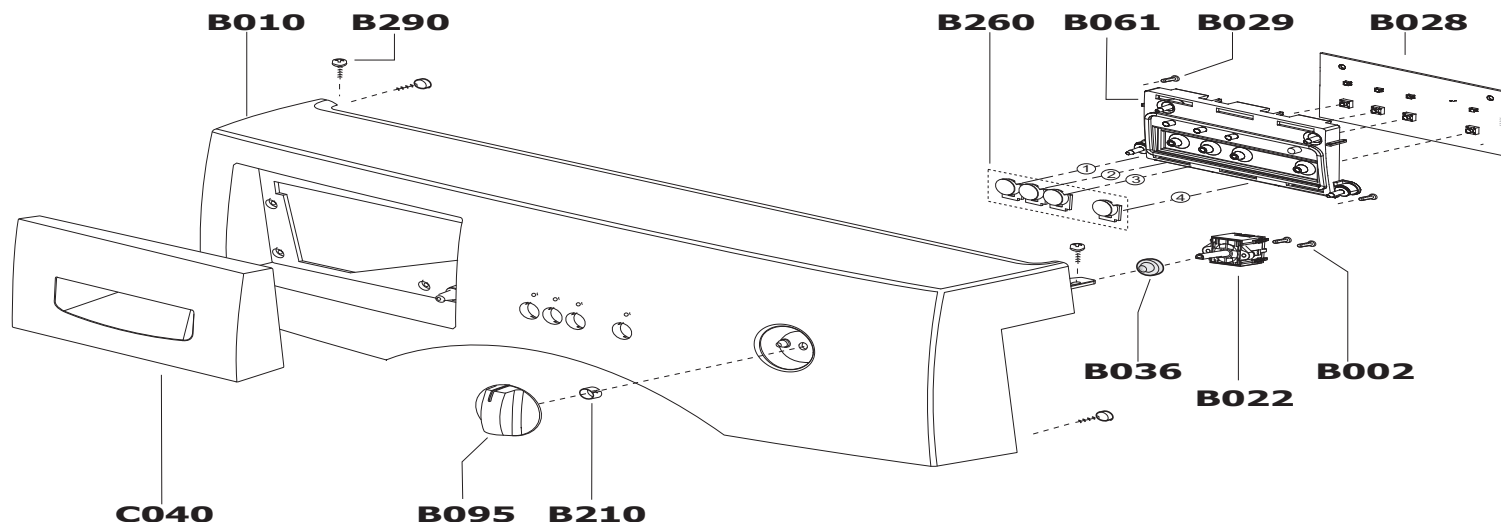



# Service Manual

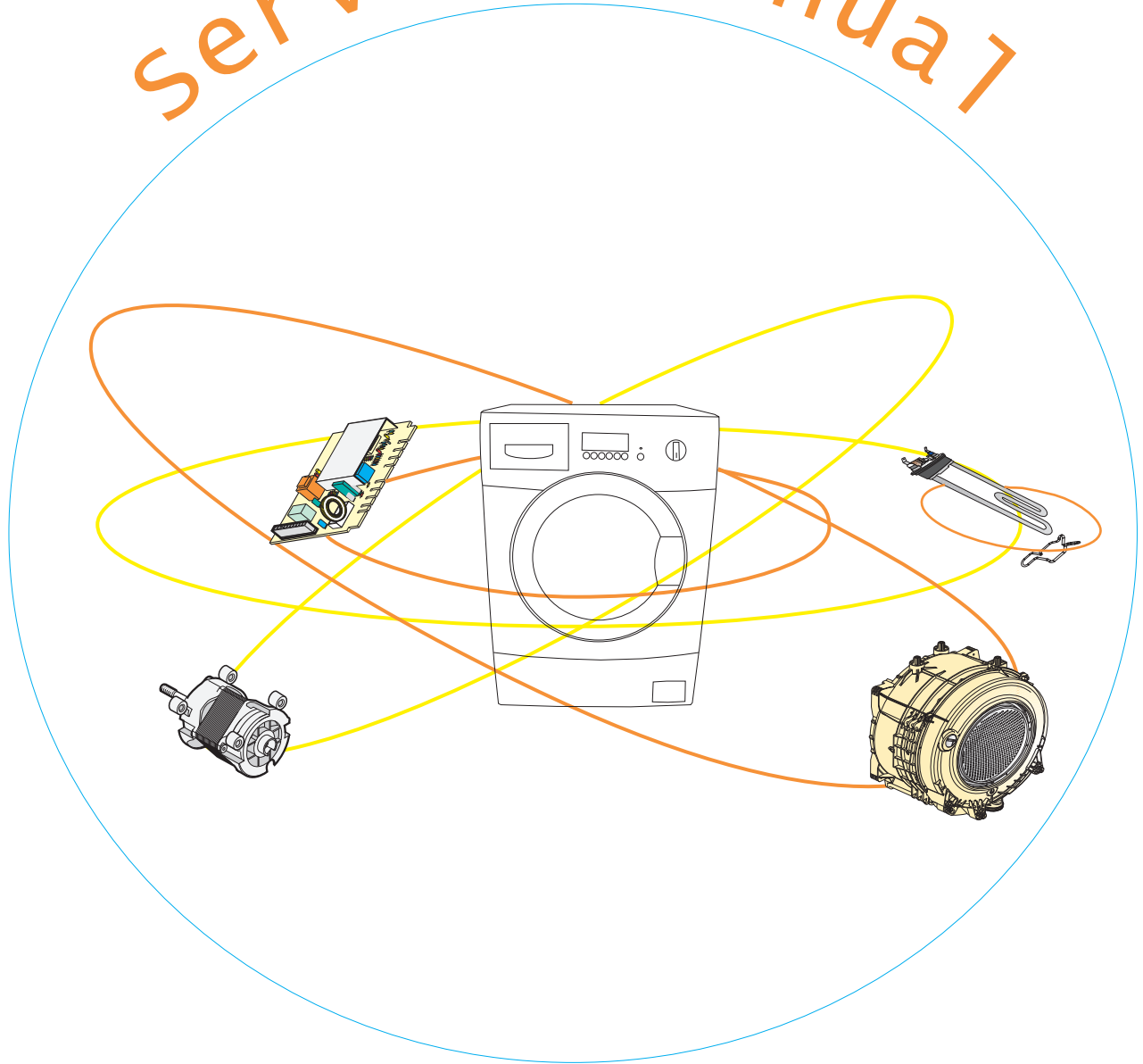

## ELECTRONIC WASHING MACHINES FRONT LOADING WITH ECO-CARBON TUB

**IMPORTANT**  
**Remove the plug from the mains power supply when  
carrying out any operations on the machine.**

**Removal of safety device preventing movement of the swinging unit during transport:****Page 02**

|         |   |         |
|---------|---|---------|
| Step 1  | How to remove the top cover (A020) of the machine   | Page 03 |
| Step 2  | the top cover (A030) of the machine   | Page 03 |
| Step 3  | the door seal element (E020)  | Page 03 |
| Step 4  | the door of the machine   | Page 04 |
| Step 5  | the door handle assembly (E090) and/or the door frame (E050)  | Page 04 |
| Step 6  | the door glass (E040) and/or the door glass guard (E001)  | Page 04 |
| Step 7  | the door hinge (A040)   | Page 05 |
| Step 8  | the door lock (E060)  | Page 05 |
| Step 9  | the drive pulley (G160) and/or the belt (G170)  | Page 05 |
| Step 10 | the electronic module (A210) and/or the electronic module support (A200)  | Page 06 |
| Step 11 | Removing and/or replacing:<br>- power supply cable + antistatic filter (D100)<br>- pressure switch (D020)   | Page 06 |
| Step 12 | Removing the detergent drawer (C010), the detergent loading sleeve steam discharge (C060), the detergent drawer cover (C020)                          | Page 07 |
| Step 13 | Removing the washing motor (G130)   | Page 07 |
| Step 14 | the solenoid (D430) and/or the water system   | Page 08 |
| Step 15 | the washing resistor (G140)   | Page 08 |
| Step 16 | the heating element (G005)  | Page 08 |
| Step 17 | the fixed thermostat (G560)   | Page 09 |
| Step 18 | the top counterweight (G020)  | Page 09 |
| Step 19 | Removing and/or replacing:<br>- the drain pipe (F090)<br>- the drain pump (F010)<br>- the drainage sleeve (F070) between the drum and the pump (F010) | Page 10 |
| Step 20 | How to change the drum (G030) and/or the bottom counterweight (G080)  | Page 11 |
| Step 21 | the detergent drawer (C040) from the control panel (B010)   | Page 12 |
| Step 22 | the drawer handle (C040) from the control panel (B010)  | Page 12 |
| Step 23 | the potentiometer (B022)  | Page 12 |
| Step 24 | the control panel (B010)  | Page 12 |

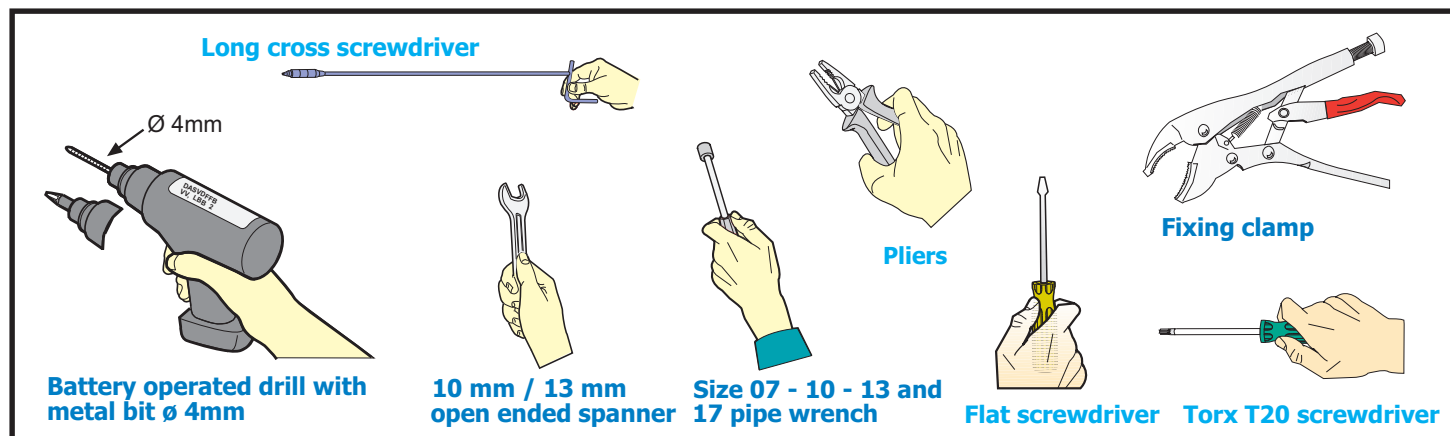
**Tools required to remove the various machine components:****IMPORTANT:**

The machine to which this manual refers is a 64 litre washing machine with ECO-CARBON drum. All operations that differ from this have been highlighted in Blue. This Manual must be used together with all the other technical documents appertaining to the product itself (Exploded views, technical documents and any other technical information provided).

**Removal of safety device preventing movement of the swinging unit during transport:**

- Using a 10 mm Allen wrench, remove the 4 screws **Z010** and corresponding washers **Z020**, the spacer bushes **Z019**, and the packing spacers **Z040** (see Fig. 1).
- Close the 4 packing screw holes using the 4 plugs **Z023**, which are provided in the bag with the documents (see Fig. 2).

**Important:** if the spacers are left inside the machine, open the rear cover, after removing the 10 screws **A080** and collect the spacers.

It is important that these components be recovered, as they will be needed if the machine is to be transported again.



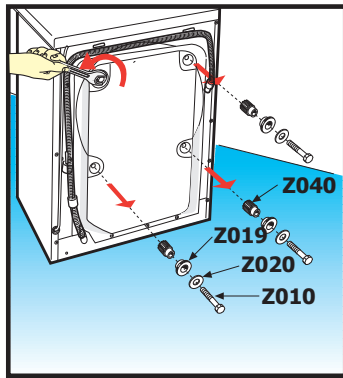

Fig. 1

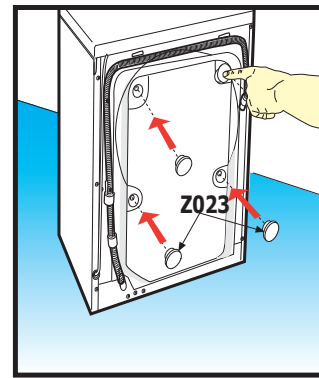

Fig. 2

**Step 1 How to remove the top cover A020 of the machine:**

- (a) Remove the two fixing screws **A070** located at the rear of the top cover **A020** of the unit; also remove the two screws **A024**, if present.
- (b) Lift up the rear part of the cover and pull it towards you to remove it.

In the case of machines fitted under a bench, remove the 10 screws **A070** and the cover fastening bracket **B460**, then lift up the top cover.

- (c) To re-assemble, follow the same procedure in reverse order.

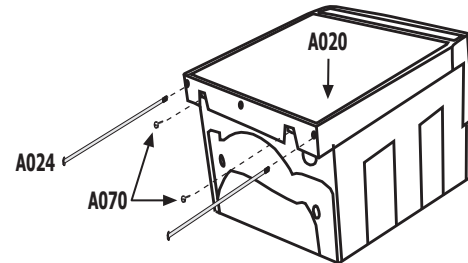
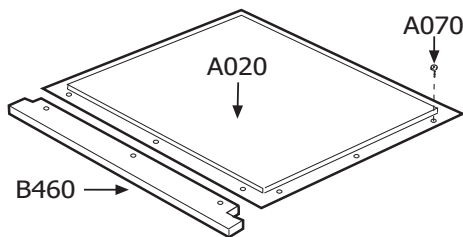

**Step 2 How to remove the rear cover A030.**

- (a) Remove the 10 screws **A080** that fasten the rear cover **A030** to the unit.
- (b) To re-assemble, follow the same procedure in reverse order.



**Step 3 To remove the rubber door seal (E020):**

- (a) Carry out **Steps 1 and 2**.
- (b) Open the door and remove the fixing ring with spring (**E030**); then take out the seal element (**E020**) from the front panel of the unit, disconnect the seal from the drying resistor box and remove it. Recover the black sleeve (**H160**) and the seal spring (**H150**).
- (c) Working from above, remove the internal fixing ring (**E010**) and take the seal element out of the drum with care, as it is also necessary to remove the small pipe located in the lower drainage area, which is fixed in place with a waterproof sealing agent capable of withstanding high temperatures (Bostik type).
- (d) To replace, carry out the above operations in reverse order, taking care to clean the opening in the seal in which the drain pipe is fixed, so as to remove any old sealing agent. The seal must be fixed to the drying resistor box using a silicon sealing agent capable of withstanding high temperatures.

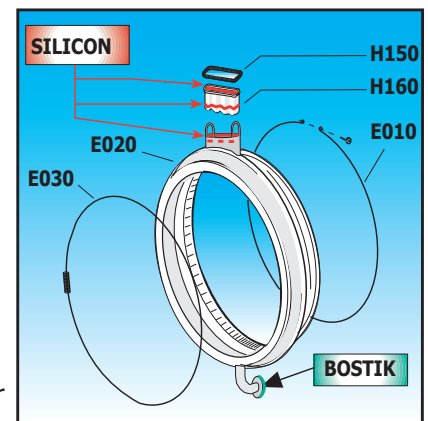

To replace the seal element on 33-39cm machines, insert a thickness spacer under the washing motor, so as to provide the space necessary to carry out the operation.

- (e) Put some new waterproof sealing agent capable of withstanding high temperatures (such as Bostik) around the seal drain pipe.

**Step 4** How to remove the door of the machine:

- (a) Open the door, and remove the three screws (E120) that fasten the door unit to the hinge
- (b) To re-assemble, follow the same procedure in reverse order.

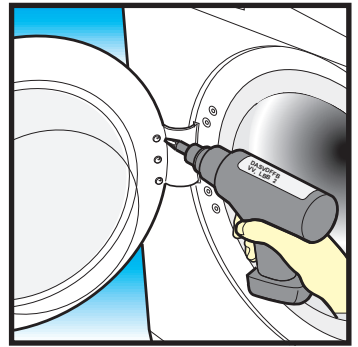

**Step 5** How to remove the door handle assembly (E090) and/or the door frame (E050):

- (a) Open the door of the machine.
- (b) Detach the door frame, levering it off by hand from the top so as to access the 2 screws (E150) fixing the handle stop spring (E160), then remove these screws using a cross screwdriver.
- (c) Remove the spring (E160) after noting its position, then take out the entire handle unit.
- (d) To re-assemble, follow the same procedure in reverse order, taking care to fit the handle last (E080).

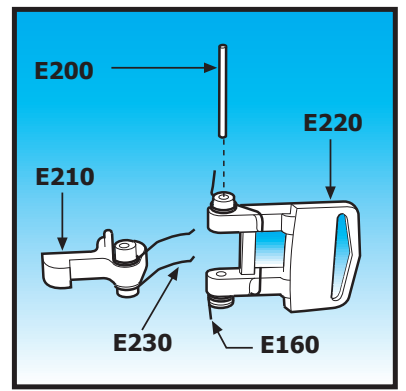
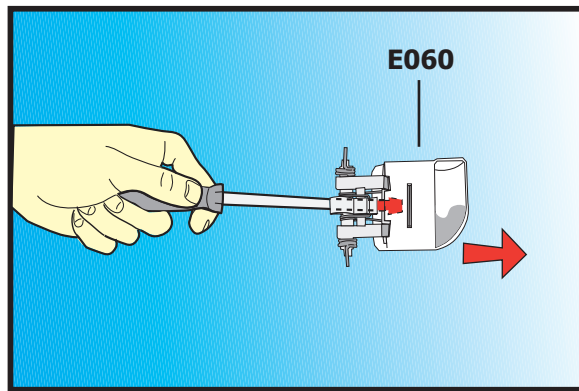
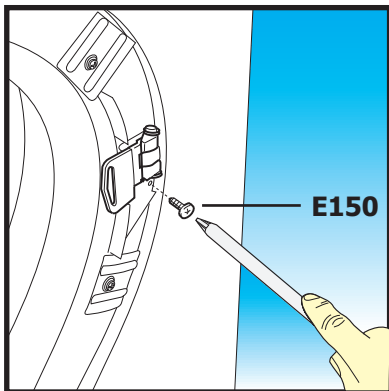
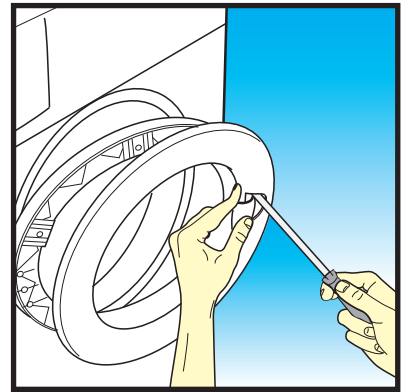
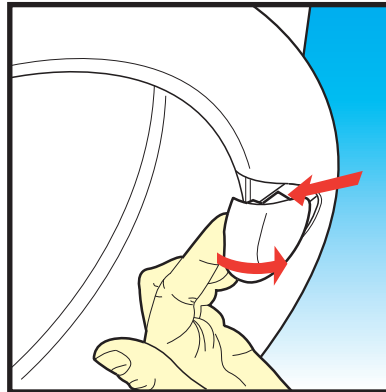
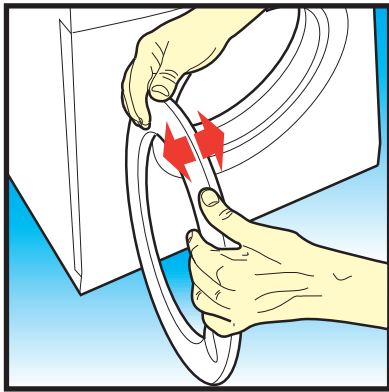

**Step 6** How to remove the door glass (E040) and/or the door glass guard (E001):

- (a) Carry out **Step 5**.
- (b) Remove the six screws (E100) and the 6 glass fixing plates (E110), then remove the glass and/or the glass guard (E001).
- (c) To re-assemble, follow the same procedure in reverse order, taking care to fit the door glass in the right position (see index on drawing), and fit the handle last (E080).

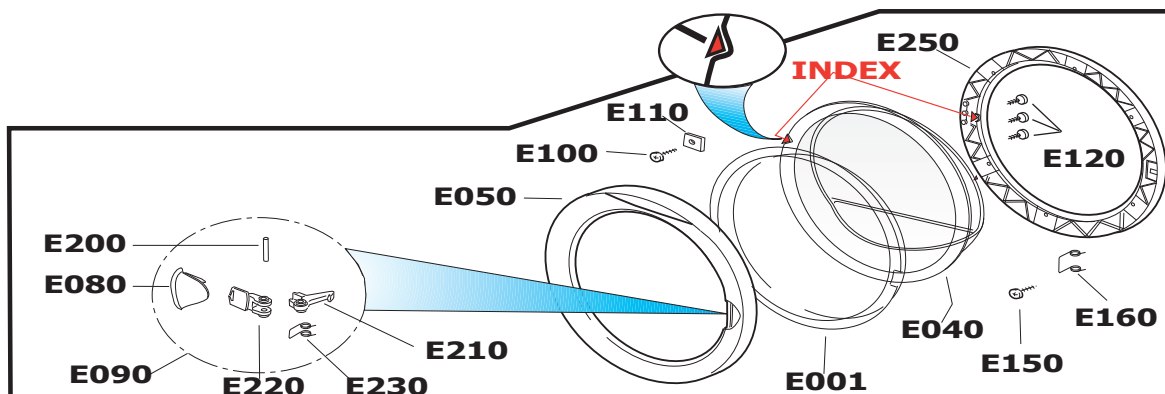

**Step 7** How to remove the door hinge (A040) :

- (a) Carry out **Step 4** to remove the door.
- (b) Remove the ring with the spring (**E030**).
- (c) Remove the seal element (hinge side) so as not to damage it during subsequent operations.
- (d) Using a drill fitted with a  $\varnothing 4$  mm bit, drill the 4 rivets (**A240**) fixing the hinge to the unit, taking care not to damage the seal element.
- (e) Extract the rivets from the front panel and remove the hinge.
- (c) To re-assemble, follow the same procedure in reverse order.

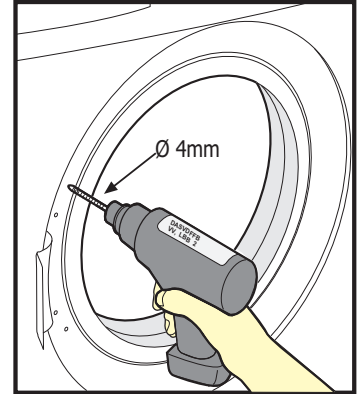
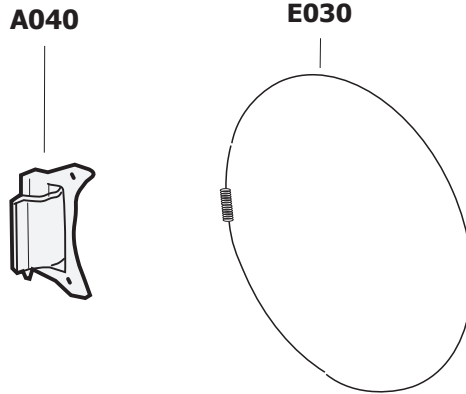
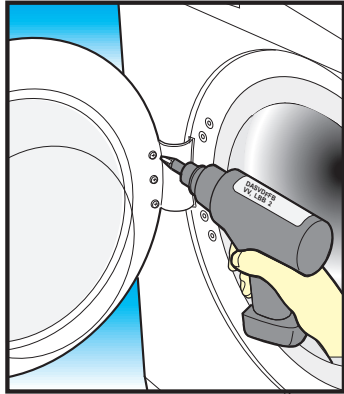

**Step 8** How to remove the door lock (E060):

- (a) Open the door.
- (b) Remove the ring with the spring (**E030**).
- (c) Remove the seal element (**E020**) from the side of the door lock.
- (d) Remove the two screws (**E002**) fixing the door lock (**E060**) to the front panel.
- (e) Disconnect the electric wires, noting their positions.
- (f) To re-assemble, follow the same procedure in reverse order.

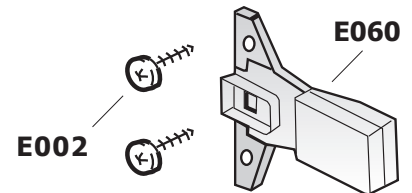
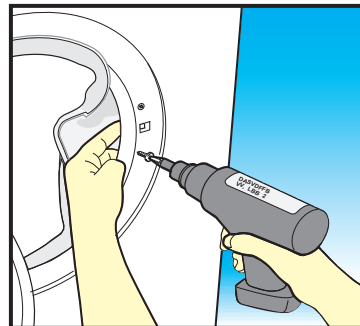
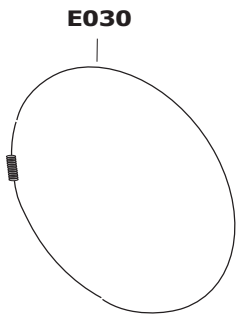

**Step 9** How to remove the drive pulley (G160) and/or the belt (G170):

- (a) Remove the rear cover (**Step 2**).
- (b) Manually remove the belt (**G170**) from the pulley (**G160**) by turning it clockwise.
- (c) Using a Torx T40 screwdriver, remove the screw (**G210**) fixing the pulley (**G160**).
- (d) To re-assemble, follow the same procedure in reverse order, taking care to lock the pulley fixing screw to a torque of 25-30N.

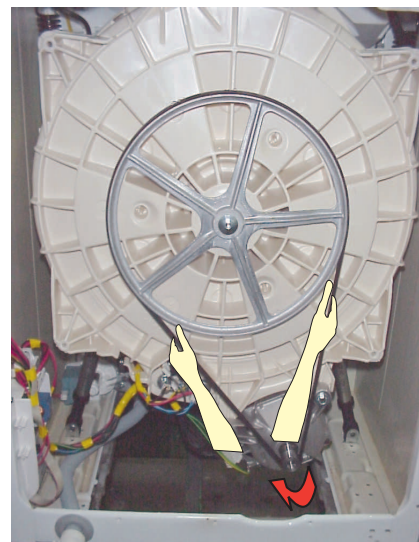
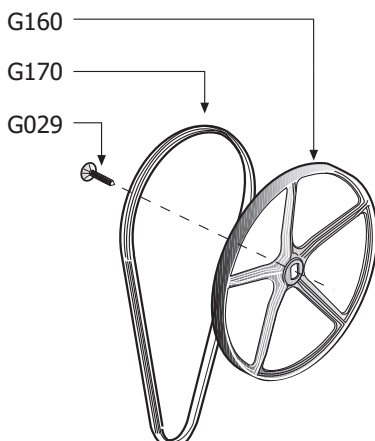

**Step 10** How to remove the electronic module A210 and/or the electronic module support (A200):

- (a) Remove the rear cover (**Step 2**).
- (b) Remove the two screws (**A220**) fixing the module holder (**A200**).
- (c) Extract the module holder (**A200**) from its housing, then remove the electronic module (**A210**) gently, levering on the plastic tabs that lock it in place.
- (d) Gently disconnect the electric terminals.
- (e) To re-assemble, follow the same procedure in reverse order, taking care to ensure that the terminals are fitted properly so as to avoid bad contacts.

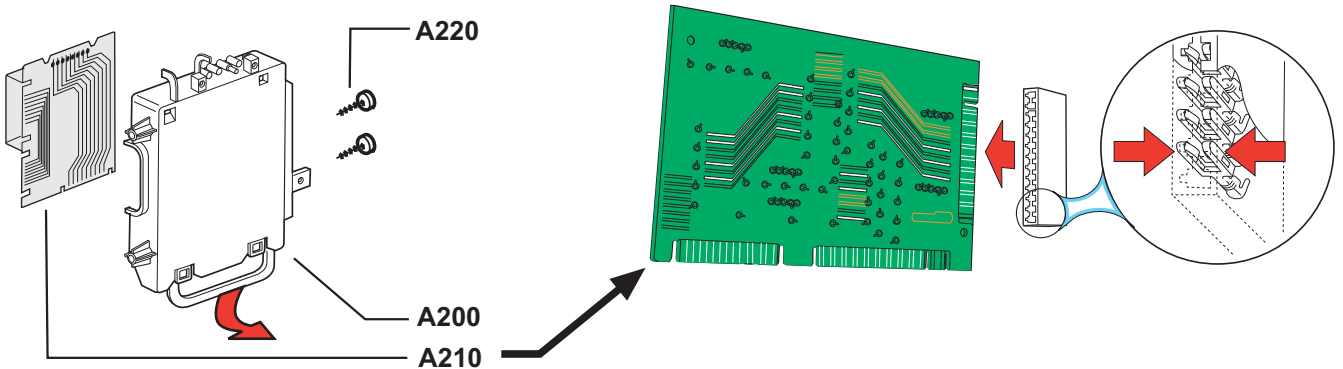

**Step 11** Removing and/or replacing:  
 - power supply cable + antistatic filter (D100);  
 - pressure switch (D020).

**Operation in common for both components:**  
 Carry out **Step 1**.

- (a) To replace or remove the **power supply cable + antistatic filter (D100)** disconnect the wires after noting their positions, then using a Torx T20 screwdriver remove the two screws (**D110**) fixing the power supply cable and antistatic filter (**D100**).
- (b) To re-assemble, follow the same procedure in reverse order.
- (c) To replace or remove the **pressure switch (D020)** remove the screw (**D014**) fixing the pressure switch box (**D013**).
- (d) Remove the electrical wires from the pressure switch (**D020**) after noting their positions, then remove the rubber pressure switch pipe (**F190**), and then detach the pressure switch (**D020**) by hand.
- (e) To re-assemble, follow the same procedure in reverse order.

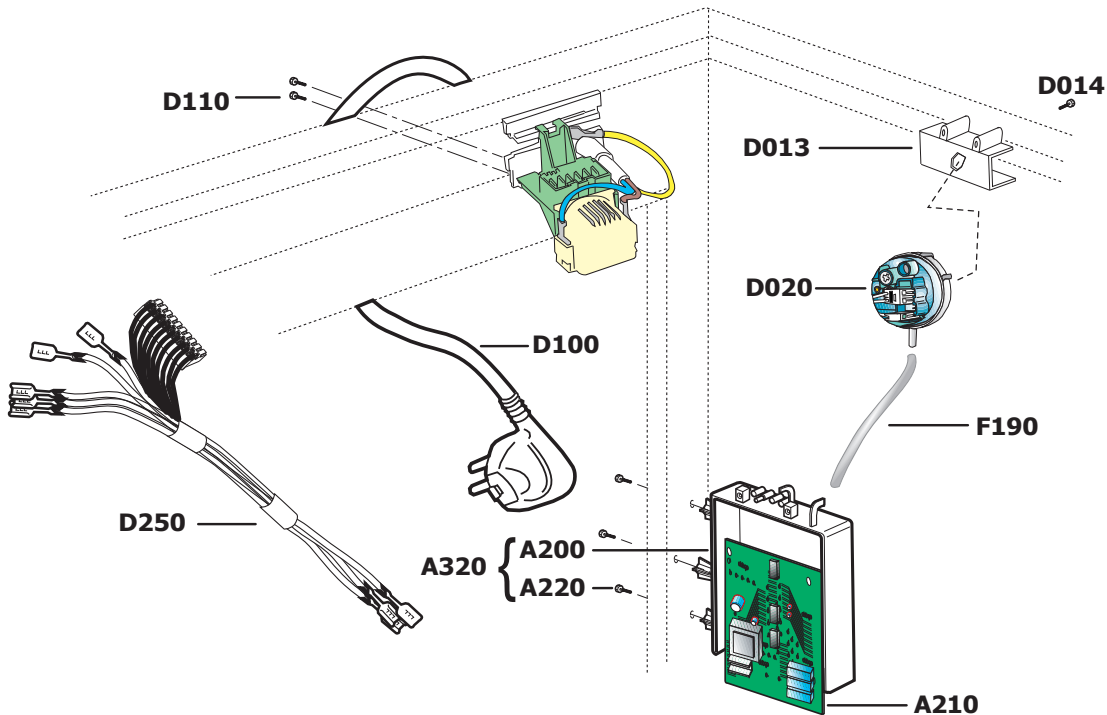



**Step 12**

**Removing and/or replacing:**

- the detergent drawer cover (C020)
- the detergent drawer (C010)
- the detergent loading/steam discharge sleeve (C060).

**Operations in common**

- (a) Carry out **Steps 1 and 22**.
  - (b) Remove the 4 screws (C150) fixing the drawer to the front element.
  - (c) Using a long Torx T20 screwdriver, remove the 4 screws fixing the control panel (**Step 25**), without disconnecting the components.
  - (d) Unhook the steam discharge sleeve coupled to the right hand side of the drawer.
  - (e) Remove the solenoid valve pipe clamps (C130), then disconnect the pipes from the detergent drawer.
  - (f) Using a pair of pliers, remove the spring clip (C140) that joins the detergent loading sleeve to the drawer.
- the detergent drawer cover (C020) and/or the detergent drawer (C010)**
- (g) Working from above, remove the detergent drawer from its housing.
  - (h) Using a flat screwdriver, lever the sides of the cover (C020) close to the hooks coupling it to the drawer (C010) and lift up the cover.

If necessary the detergent drawer can now be replaced (C010).

To re-assemble, follow the same procedure in reverse order, taking care to recover the parts that are not being replaced.

**- the detergent loading/steam discharge sleeve (C060)**

- (i) Remove the detergent loading and steam discharge sleeve (C060) from the drum.

**To re-assemble:** Insert a thickness spacer between the drum and the front panel of the unit (**see drawing**), so as to have sufficient space to reassemble the detergent loading sleeve.

Apply **Bostik** type sealing agent between the sleeve and the drum, position the new sleeve, taking care to ensure that the reference points on the drawer and on the sleeve coincide.

Position the spring (C140) in such a way that it does not hit against the drum during operation.

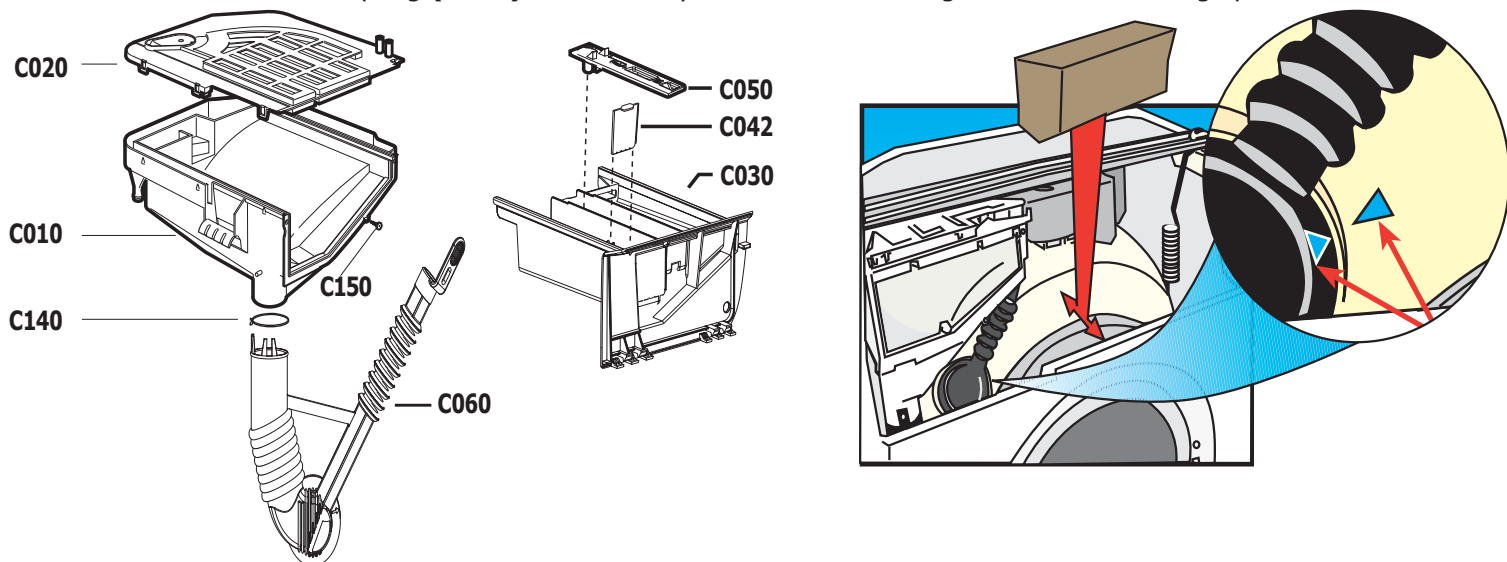

**Step 13**

**Removing and/or replacing the washing motor (G130):**

- (a) Carry out **Step 2**.
- (b) Insert a thickness spacer under the right rear foot, then tilt the machine slightly forwards to give a greater range of action (Only when changing the motor).
- (c) Carry out **Step 9**.
- (d) Disconnect the motor terminal board by pressing on the fixing tongue, then extract the terminal board, and remove the motor earth cable.
- (e) Use a **10 mm** Allen wrench to remove the 2 screws (G380) fastening down the motor (G130).
- (f) To re-assemble, follow the same procedure in reverse order.

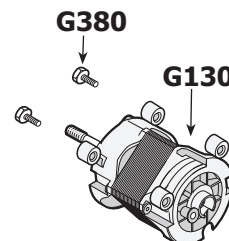
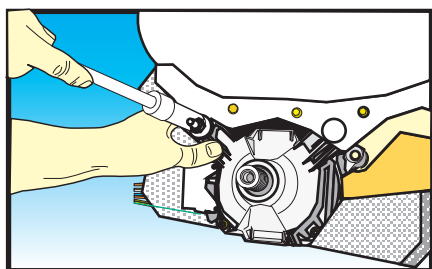
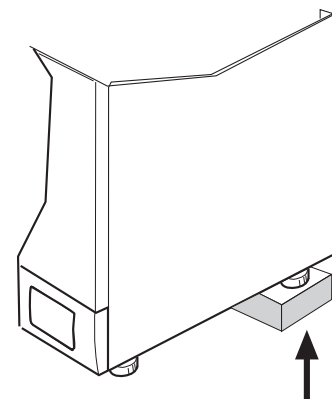



**Step 14 To remove the solenoid (D010 and/or D300) and/or the washing machine's internal water system:**

- (a) Carry out **Step 1**.
- (b) Disconnect the wires (only when changing the solenoids).
- (c) Remove the water infeed pipe (**D040**) and the seal (**D050**).
- (d) Remove the two screws (**D220**) fixing the solenoid from the back of the unit.
- (e) Extract the solenoid, use a pair of pliers to loosen the pipe clamps (**C130**) and then remove the pipes (**C070** or **D008**).
- (f) To re-assemble, follow the same procedure in reverse order. It is recommended that you damp the ends of the new solenoid with a solution of soap and water to make the pipes easier to slide in.

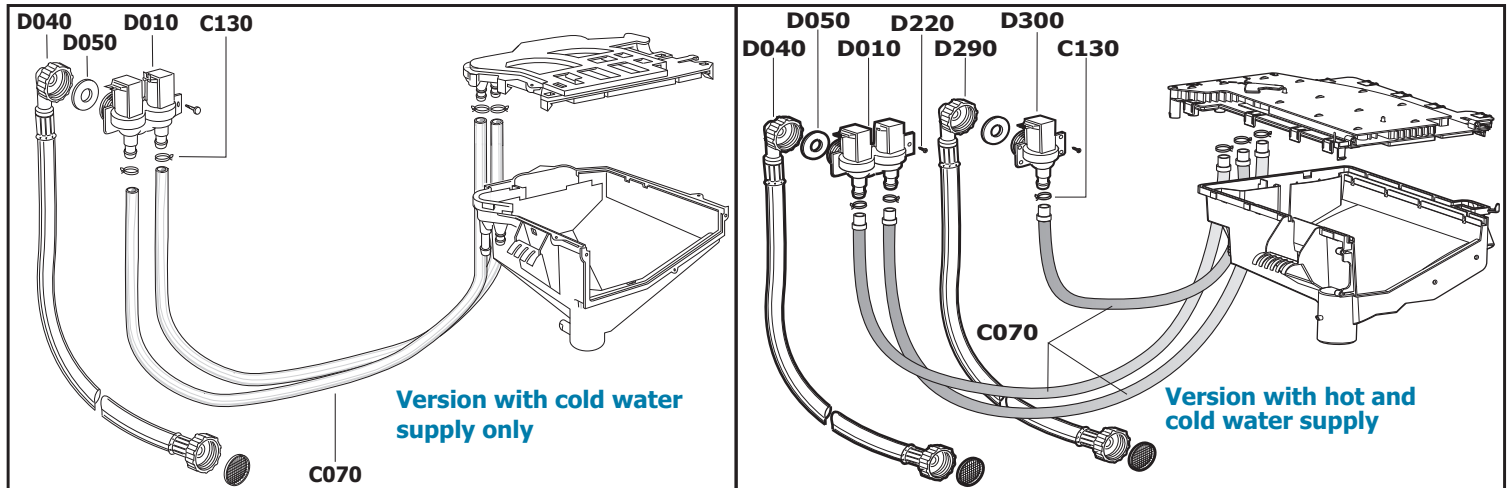

**Step 15 Removing and/or replacing the washing resistor (G140):**

- (a) Carry out **Step 2**.
- (b) Disconnect the electric wires, noting their positions.
- (c) Completely loosen the resistor nut, without removing it from the thread, using a **10mm** setscrew wrench.
- (d) Use a rubber headed mallet to gently strike the nut and push the threaded rod into the body of the resistor, then remove it. If there is any difficulty in getting the resistor out, lever it with a flat screwdriver inserted between the drum slot and the resistor itself (**G140**).
- (e) To re-assemble, follow the same procedure in reverse order making sure that the resistor is properly inserted into the heater element locator.

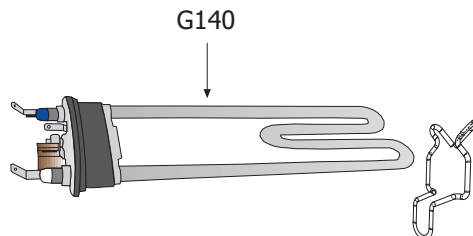

**Step 16 How to remove the heating element (G005):**

- (a) Carry out **Step 2**.
- (b) Disconnect the electric wires, noting their positions.
- (c) Completely loosen the heating element nut, then extract the heating element (**G005**) using a pair of pliers.
- (d) To re-assemble, follow the same procedure in reverse order.

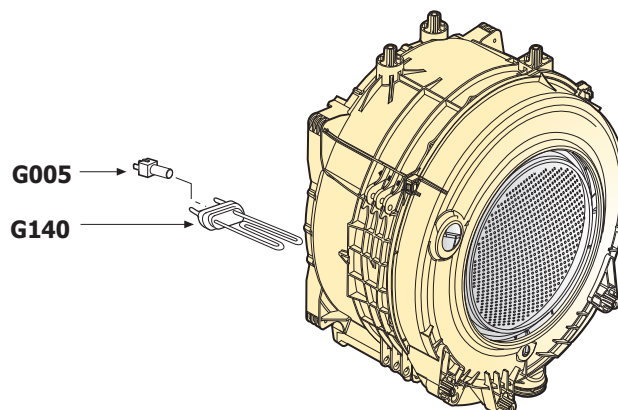

**Step 17** How to remove the fixed thermostat (G560):

- (a) Carry out **Step 2**.
- (b) Disconnect the electric wires, noting their positions.
- (c) Using a pair of pliers, extract the thermostat (**G560**) from the seal (**G570**).
- (d) To re-assemble, follow the same procedure in reverse order, taking care to replace the sealing agent on the metal part of the thermostat (**G560**).

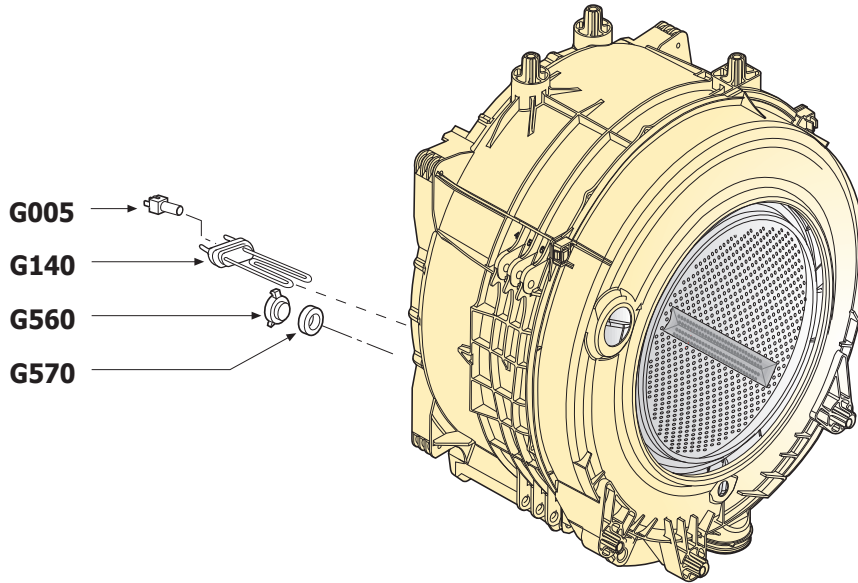

**Step 18** How to remove and/or replace the top counterweight (G020).

- (a) Carry out **Step 1**.
- (b) Move the drum slightly towards the control panel (**B010**), remove the three fixing screws (**G077**) using a **10mm** setscrew wrench.
- (c) To re-assemble, follow the same procedure in reverse order, making sure that the screws (**G077**) are locked to a torque of **25-28N**.

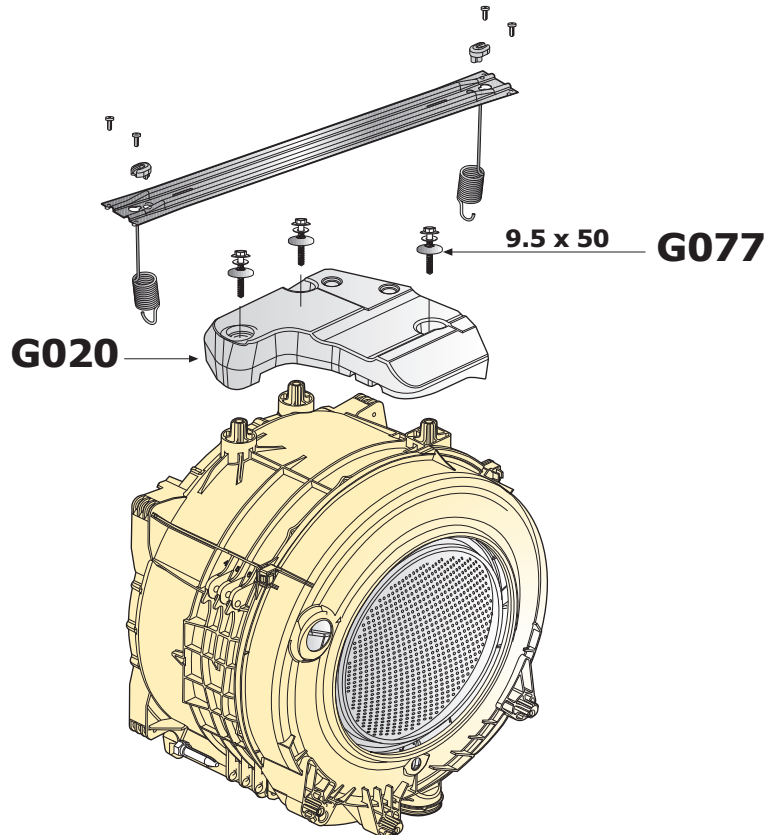

- Step 19** Removing and/or replacing :
- the drain pipe (F090)
  - the drain pump (F010);
  - the drainage sleeve (F070) between the drum and the pump (F010).

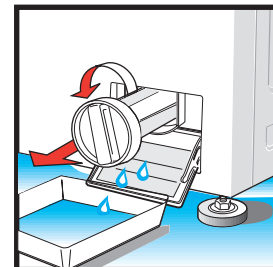

**OPERATIONS IN COMMON:**

- (a) Carry out **Step 2**.
- (b) Fit a container with low sides, bearing in mind that approximately 1/2 a litre of water is left in the filter at the end of the washing cycle.
- (c) Open the filter hatch, loosen the filter plug (F060) without removing it altogether, then extract the filter.

Removing the **drain pipe (F090):**

- (d) Using a pair of pliers, loosen the clamp (F150) and slide it towards the drain pump, cut the plastic clamp and take out the pipe.

Removing the **drain pump (F010):**

- (e) Disconnect the wires, loosen the clamp (F100) from the electric pump (F010) and remove the rubber sleeve (F070).  
From the bottom of the machine, remove the two screws (F130) using a 10 mm setscrew wrench, then remove the electric pump from its compartment.

Removing the **drainage sleeve F070,**

- (g) Rest the machine horizontally on a protective surface, so as not to damage the solenoid.  
Loosen the pipe clamps (F110) (drum side) using a 7mm Allen wrench or a flat screwdriver, then remove the sleeve (F070) from the drum.
- (h) To re-assemble, follow the same procedure in reverse order, making sure that the ball returned to its original position inside the rubber sleeve.

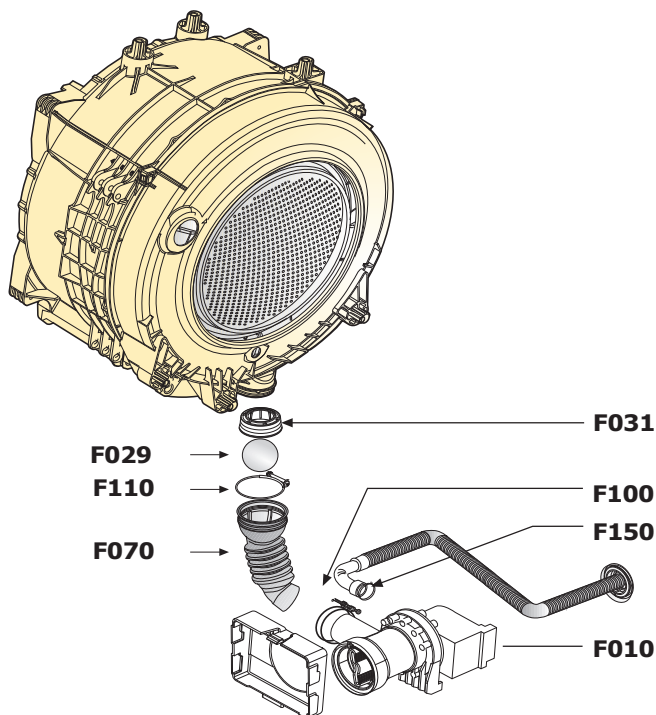
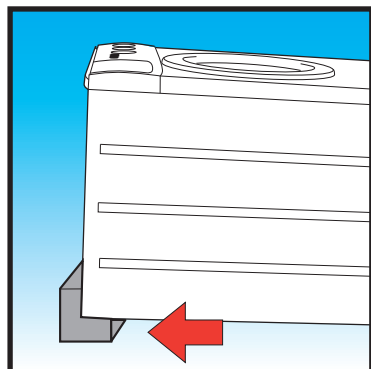

**Step 20** How to change the drum (G030) and/or the bottom counterweight (G080):

- (a) Carry out **Steps 1-2-3** and **12**.
  - (b) Remove the control panel (**Step 25**) without removing the electrical components and dials, and put it down away from the unit.
  - (c) Remove the 2 screws (**D220**) from the solenoid (**D010**).
  - (d) Disconnect the working from the main motor, the resistor, the heating element (**G005 if there is one**), the thermostat (**G560 if there is one**), the solenoid (**D010**).
  - (e) Free the bottom part of the drum from the vibration dampers, using a **10 mm** setscrew wrench from the unit side.
  - (f) Disconnect the pressure switch (**D020**), remove the pressure switch pipe (**F190**) and remove the pressure switch from the unit.
  - (g) Using a **7mm** setscrew wrench, remove the clamp (**F110**) to disconnect the rubber pressure switch chamber sleeve (**F070**) from the electric pump (**F020**).
  - (h) Remove the 4 screws (**G440**) fixing the crossbeam, using a Torx T20 screwdriver, and take out the drum.
  - (i) Carry out **Step 9** and **Step 13** and recover all the remaining components.
  - (l) To re-assemble, follow the same procedure in reverse order, taking care to replace the **BOSTIK** type sealing agent where required and to insert the ball (**F029**) into the rubber sleeve (**F070**).
- How to remove the lower counterweight (G080):**
- (m) Carry out all the operations described above, with the exception of point (i). Once the drum has been removed, use a **10mm** setscrew wrench to remove the three screws (**G450**).
  - (n) To re-assemble, follow the same procedure in reverse order, taking care to lock the counterweight screws (**G080**) to a torque of **29-30N**.

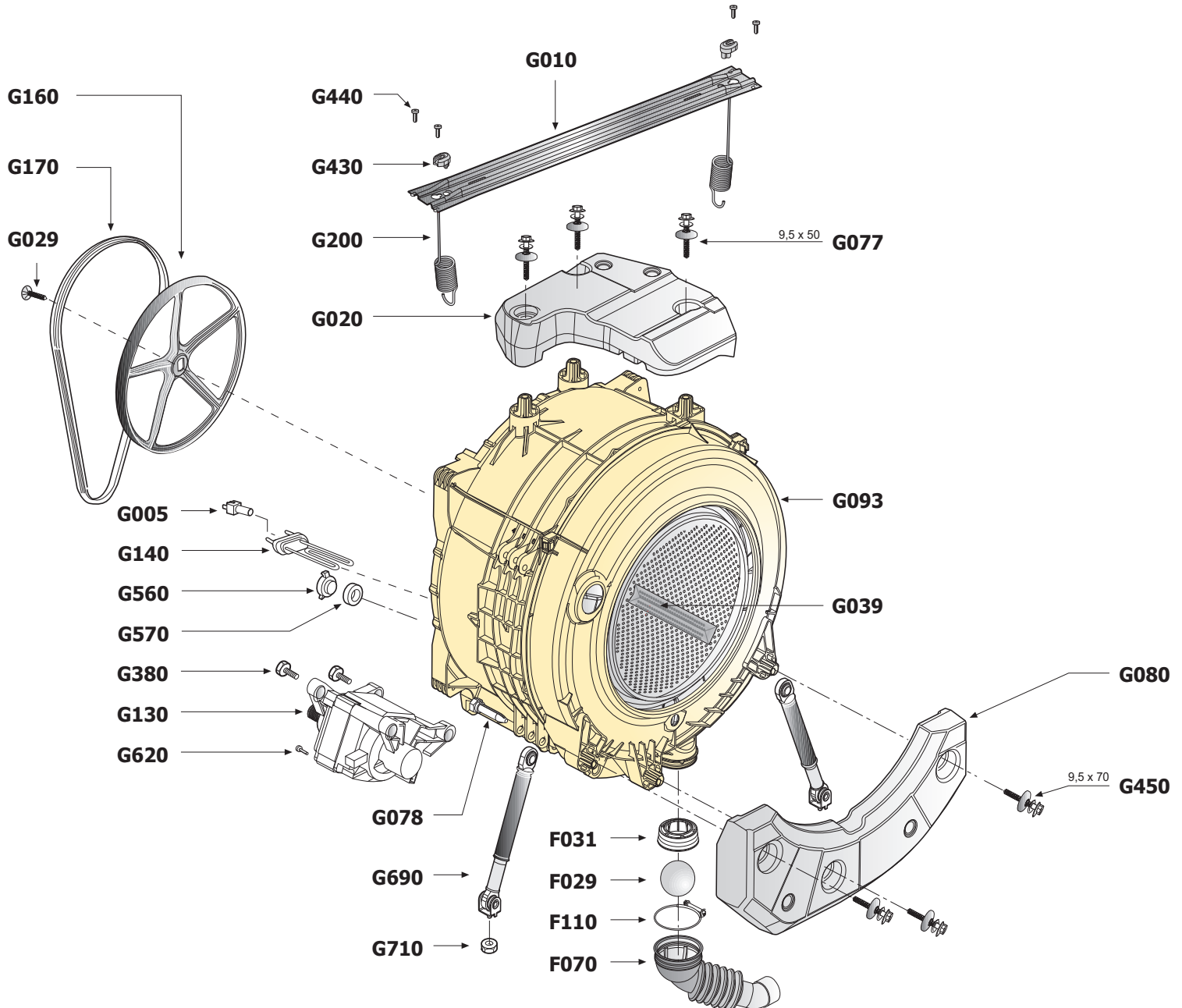
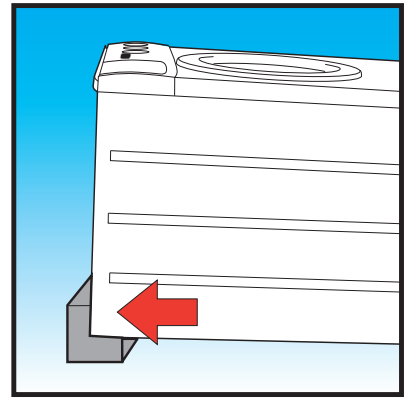

**Step 21 Replacing the detergent drawer (C030) from the control panel:**

- (a) To extract the detergent drawer (C030) from its housing, press lightly on the softening agent compartment grill (C050).
- (b) To re-assemble, insert the drawer in the guides and push it inwards.

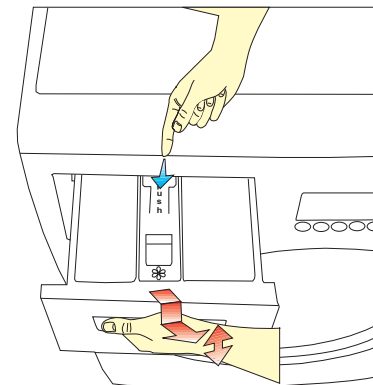

**Step 22 Replacing the drawer handle (C040) from the control panel:**

- (a) Carry out **Step 21**.
- (b) Manually disconnect the detergent drawer handle (C040) from the detergent drawer (C160) by levering on the connectors.
- (c) To re-assemble, follow the same procedure in reverse order.

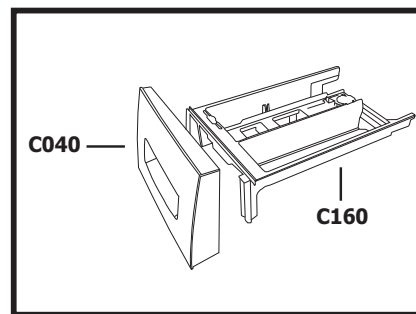
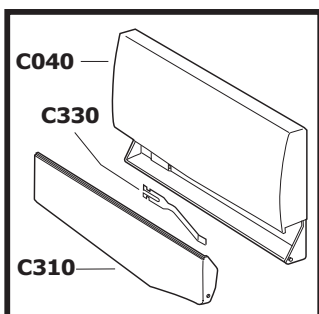

**Step 23 Removing and/or replacing the potentiometer (B022): B010**

- (a) Carry out **Step 1**.
- (b) Remove the potentiometer knob (B095) manually from the control panel (B010).
- (c) Remove the two screws (B002) fixing the programmer to the front element.
- (d) Remove the connector from the old potentiometer and insert it on the new one.
- (e) To re-assemble, follow the same procedure in reverse order.

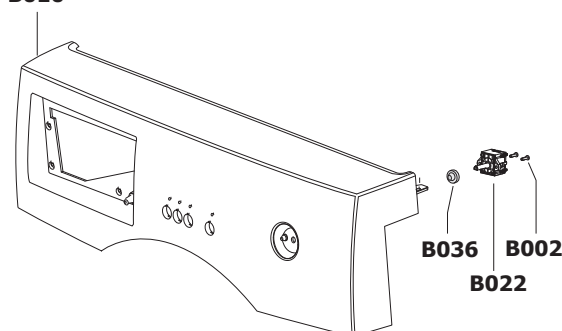

**Step 24 How to remove the control panel (B010):**

- (a) Carry out **Steps 1-12-21 -22 and 23**.
- (b) Remove the flat cable.
- (c) Using a long cross screwdriver, remove the four screws (B290) fixing the control panel (B010) and recover the remaining electrical components.
- (f) To re-assemble, follow the same procedure in reverse order.

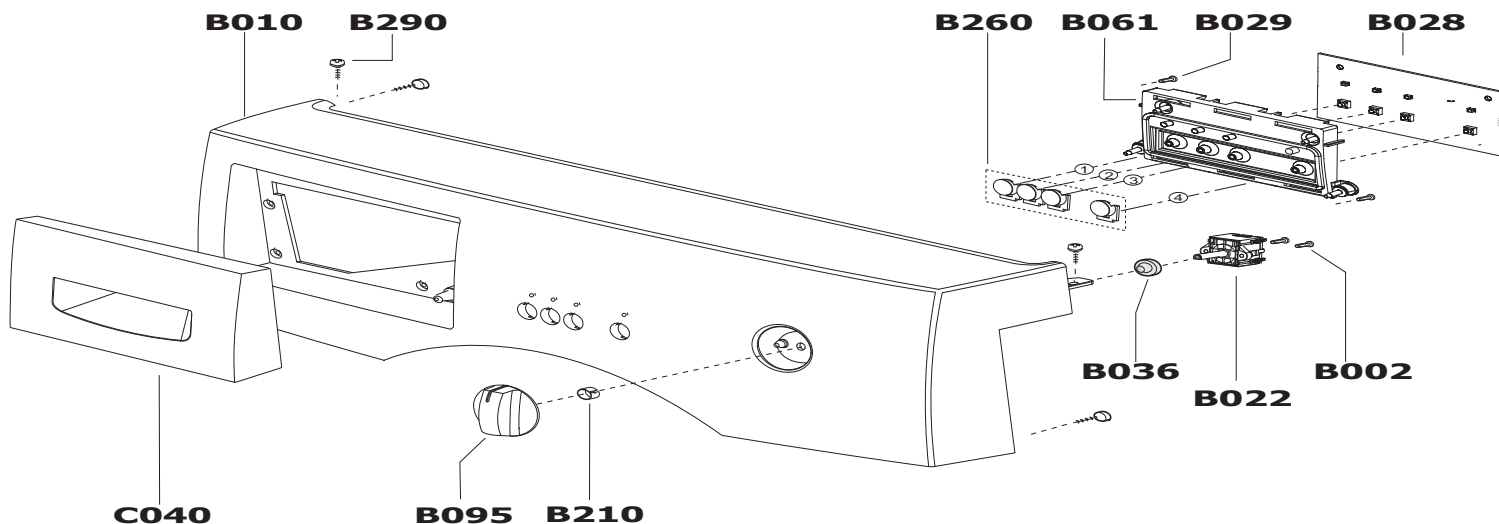



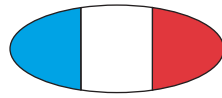

# Manuel de dépannage

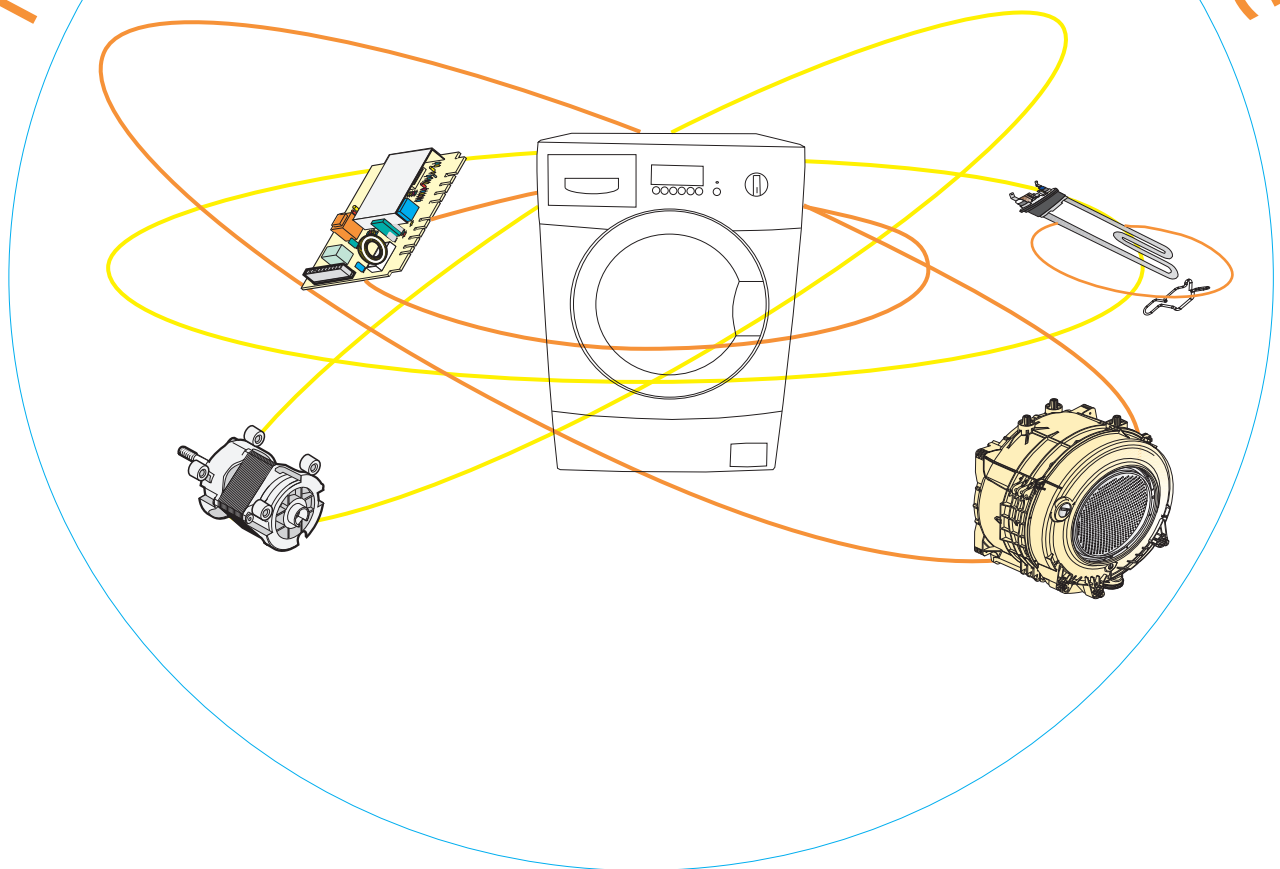

## LAVE-LINGE ÉLECTRONIQUES À CHARGEMENT FRONTAL AVEC CUVE ECO-CARBON

### IMPORTANT

**À chaque opération de réparation, débrancher la fiche de la prise électrique.**

**Retrait de la fixation de sécurité pour le transport du groupe oscillant**

**Page 02**

|          |   |         |
|----------|---|---------|
| Phase 1  | Pour enlever le couvercle supérieur (A020) de la machine  | Page 03 |
| Phase 2  | le panneau arrière (A030) de la machine   | Page 03 |
| Phase 3  | la manchette du hublot (E020)   | Page 03 |
| Phase 4  | la porte du hublot de la machine  | Page 04 |
| Phase 5  | l'ensemble poignée du hublot (E090) et/ou le cadre du hublot (E050)   | Page 04 |
| Phase 6  | la vitre du hublot (E040) et/ou la protection de la vitre du hublot (E001)  | Page 04 |
| Phase 7  | la charnière du hublot (A040)   | Page 05 |
| Phase 8  | le dispositif de verrouillage de la porte (E060)  | Page 05 |
| Phase 9  | la poulie conduite (G160) et/ou la courroie élastique (G170)  | Page 05 |
| Phase 10 | le module électronique (A210) et/ou le support du module électronique (A200)  | Page 06 |
| Phase 11 | Pour enlever et/ou remplacer :<br>- le câble électrique + filtre antiparasite (D100)<br>- le pressostat (D020)  | Page 06 |
| Phase 12 | Pour enlever le bac à lessive (C010), le manchon d'alimentation de la lessive/d'évacuation des vapeurs (C060), le couvercle du bac à lessive (C020)                           | Page 07 |
| Phase 13 | Pour enlever le moteur de lavage (G130)   | Page 07 |
| Phase 14 | l'électrovanne (D430) et/ou l'installation hydraulique  | Page 08 |
| Phase 15 | la résistance de lavage (G140)  | Page 08 |
| Phase 16 | la thermostance (G005)  | Page 08 |
| Phase 17 | le thermostat fixe (G560)   | Page 09 |
| Phase 18 | le contrepoids supérieur (G020)   | Page 09 |
| Phase 19 | Pour enlever et/ou remplacer :<br>- le tuyau de vidange (F090)<br>- l'électropompe de vidange (F010)<br>- le manchon de vidange (F070) entre la cuve et l'électropompe (F010) | Page 10 |
| Phase 20 | Pour enlever la cuve (G030) et/ou le contrepoids inférieur (G080)   | Page 11 |
| Phase 21 | le tiroir à lessive (C040) du bandeau de commande (B010)  | Page 12 |
| Phase 22 | la poignée du tiroir (C040) du bandeau de commande (B010)   | Page.12 |
| Phase 23 | le potentiomètre (B022)   | Page 12 |
| Phase 24 | le bandeau de commande (B010)   | Page 12 |

**Outils nécessaires pour enlever les divers composants de la machine :**

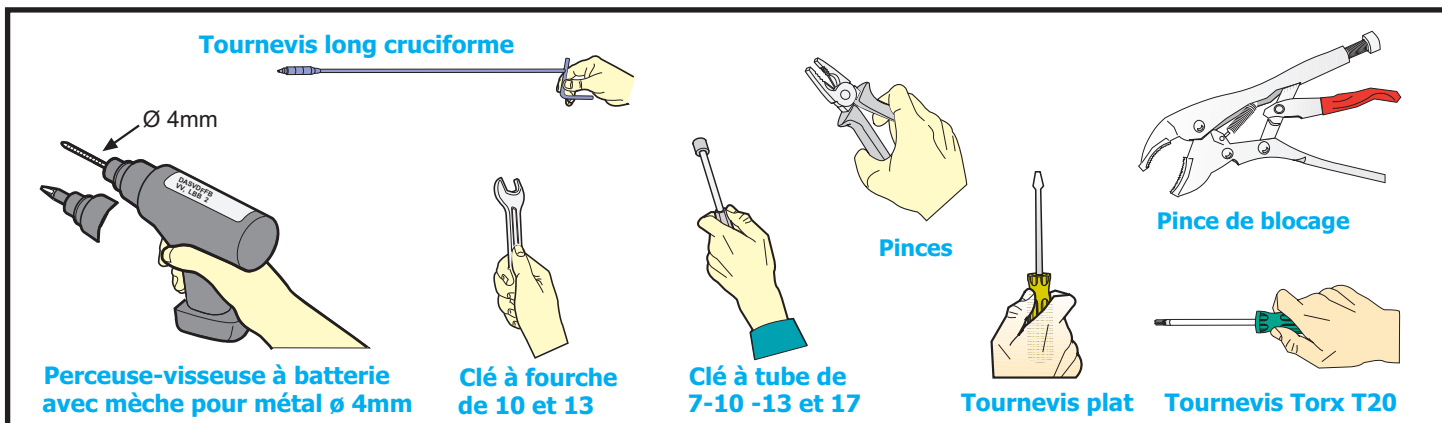

**IMPORTANT :**

La machine de référence pour la rédaction de ce manuel est un lave-linge de 64 litres avec cuve ECO-CARBON. Toutes les opérations qui ne s'y rapportent pas sont en bleu. Ce manuel doit être utilisé en le complétant avec le reste de documentation technique du produit en question (vues éclatés, documentation technique, informations techniques).

**Retrait de la fixation de sécurité pour transport du groupe oscillant :**

- (a) Avec une clé Allen de 10 mm, enlever les 4 vis **Z010** et les rondelles correspondantes **Z020**, les douilles d'entretoise **Z019** et les entretoises de l'emballage **Z040 (voir fig. 1)** ;
- (b) Boucher les 4 trous des vis de l'emballage avec les 4 bouchons **Z023** contenus dans la pochette des documents **(voir fig. 2)**.

**Importante :** si les entretoises restent à l'intérieur de la machine, ouvrir le panneau arrière pour les récupérer après avoir dévissé les 10 vis **A080**. Il est important de récupérer ces éléments qui seront utiles en cas de transport éventuel de la machine.

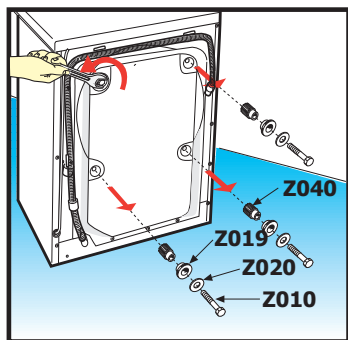

Fig. 1

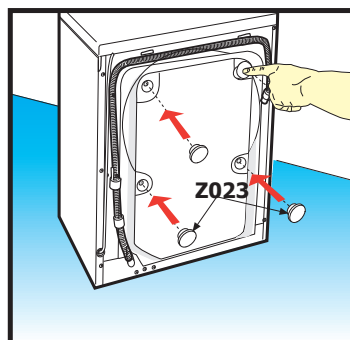

Fig. 2

**Phase 1 Pour enlever le couvercle supérieur A020 de la machine :**

- (a) Enlever les deux vis **A070** de fixation situées à l'arrière couvercle supérieur **A020** du meuble ; si elles sont présentes, retirer également les deux vis **A024** ;
- (b) Soulever l'arrière du couvercle et le tirer vers soi pour le dégager.

En cas de machines sous plan, enlever les 10 vis **A070** et la bride de fixation du couvercle **B460** puis soulever le couvercle supérieur ;

- (c) Pour le remonter, agir en sens inverse.

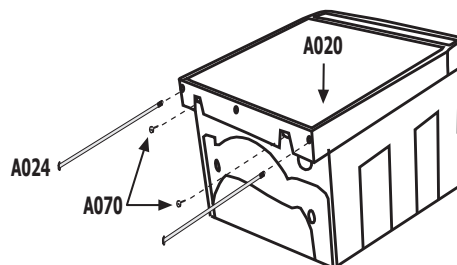
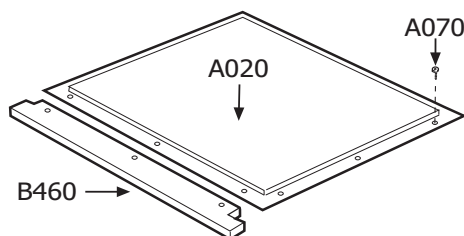

**Phase 2 Pour enlever le panneau arrière A030 :**

- (a) Enlever les 10 vis **A080** qui fixent le panneau arrière **A030** au meuble ;
- (b) Pour le remonter, agir en sens inverse.



**Phase 3 Pour enlever la manchette du hublot (E020) :**

- (a) Effectuer les **phases 1 et 2** ;
- (b) Ouvrir la porte du hublot et enlever la bague de serrage avec le ressort (**E030**) ; extraire la manchette (**E020**) du panneau avant du meuble, dégager le joint du boîtier de la résistance de séchage et l'enlever. Récupérer le manchon noir (**H160**) et le ressort de retenue (**H150**) ;
- (c) Retirer par le haut la bague de serrage interne (**E010**) et enlever la manchette de la cuve avec précaution car il faut également extraire le tuyau qui se trouve dans la partie inférieure de la vidange de l'eau, fixé avec un mastic résistant à l'eau et aux températures élevées (type Bostik) ;
- (d) Pour la remonter, agir en sens inverse en veillant à éliminer du trou de fixation du tuyau de vidange de la manchette la colle durcie ; le joint devra être recollé sur le boîtier de la résistance de séchage avec du mastic silicone, résistant aux températures élevées ;

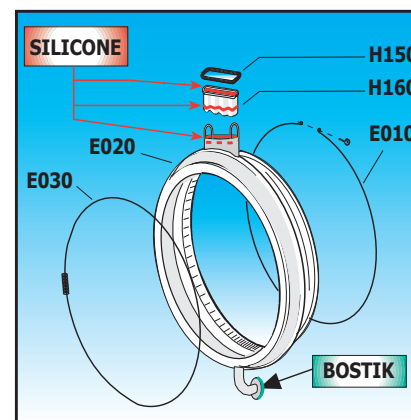

Pour remonter la manchette sur les machines de 33-39 cm, insérer une cale sous le moteur de lavage de façon à obtenir l'espace nécessaire pour effectuer l'opération.

- (e) Mettre du mastic neuf résistant à l'eau et aux températures élevées (type Bostik) sur le tuyau de vidange du joint.

**Phase 4 Pour enlever la porte du hublot de la machine :**

- (a) Ouvrir la porte du hublot et retirer les trois vis (**E120**) qui fixent le groupe porte à la charnière ;
- (b) Pour la remonter, agir en sens inverse.

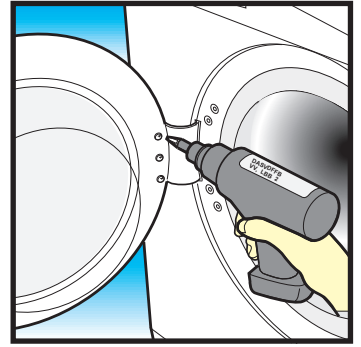

**Phase 5 Pour enlever l'ensemble poignée du hublot (E090) et/ou le cadre du hublot (E050) :**

- (a) Ouvrir la porte du hublot de la machine ;
- (b) Dégager le cadre du hublot en faisant levier avec les mains sur la partie supérieure, de manière à accéder aux 2 vis (**E150**) qui fixent le ressort de butée (**E160**) de la poignée, puis les dévisser avec un tournevis cruciforme ;
- (c) Enlever le ressort (**E160**) en notant sa position puis extraire tout le groupe poignée ;
- (d) Pour le remonter, agir en sens inverse en veillant à monter la poignée (**E080**) en dernier.

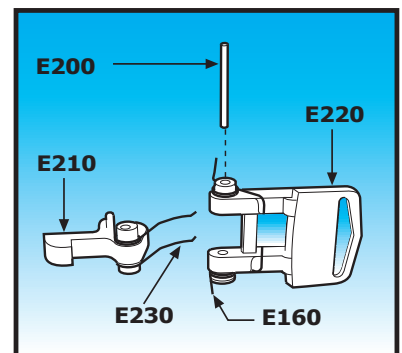
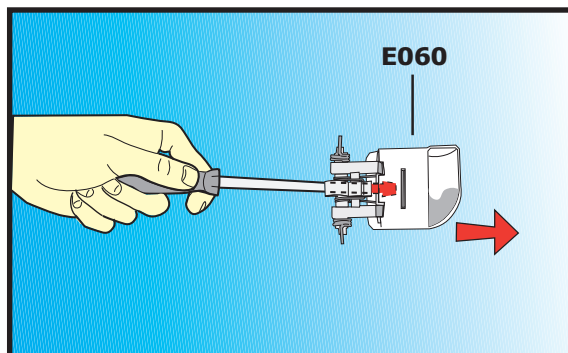
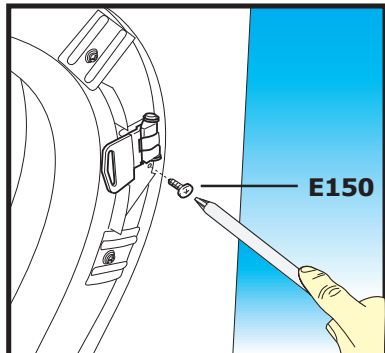
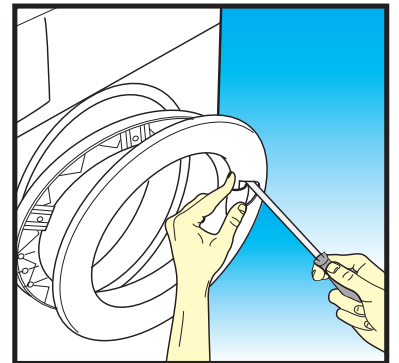
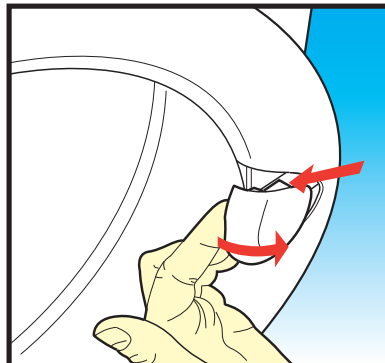
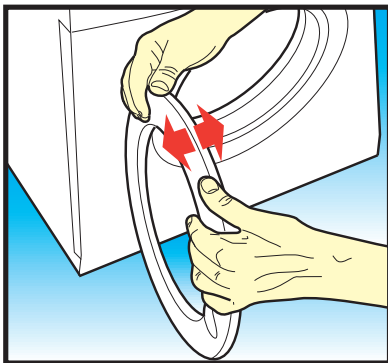

**Phase 6 Pour enlever la vitre du hublot (E040) et/ou la protection de la vitre du hublot (E001) :**

- (a) Effectuer la **phase 5** ;
- (b) Dévisser les six vis (**E100**) et les 6 plaquettes (**E110**) de blocage de la vitre puis enlever la vitre et/ou la protection de la vitre du hublot (**E001**) ;
- (c) Pour la remonter, agir en sens inverse en veillant à positionner correctement la vitre du hublot (**voir index sur le dessin**) et à monter la poignée (**E080**) en dernier.

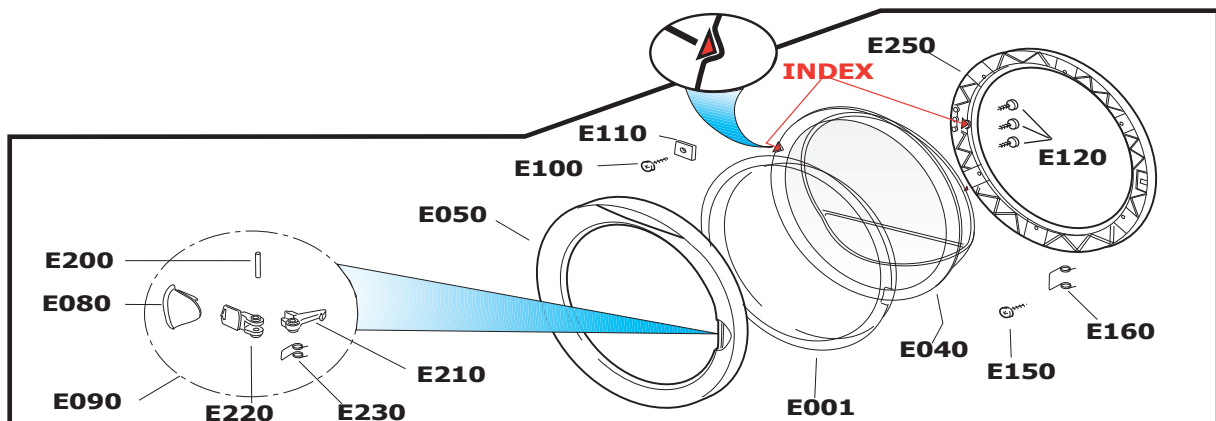

## Phase 7 Pour enlever la charnière du hublot (A040) :

- (a) Effectuer la **phase 4** pour enlever la porte du hublot ;
- (b) Enlever la bague avec le ressort (**E030**) ;
- (c) Enlever la manchette (côté charnière) afin de ne pas l'abîmer lors de l'opération suivante ;
- (d) Avec une perceuse munie d'une mèche de  $\varnothing$  4 mm, percer les 4 rivets (**A240**) qui fixent la charnière au meuble en veillant à ne pas détériorer la manchette ;
- (e) Extraire les rivets du panneau frontal et enlever la charnière ;
- (c) Pour la remonter, agir en sens inverse.

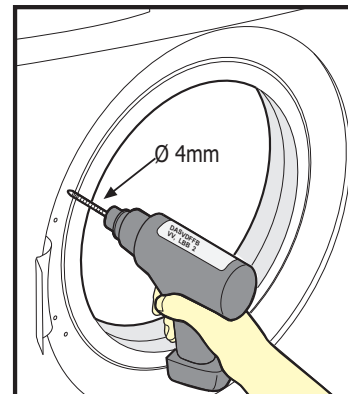
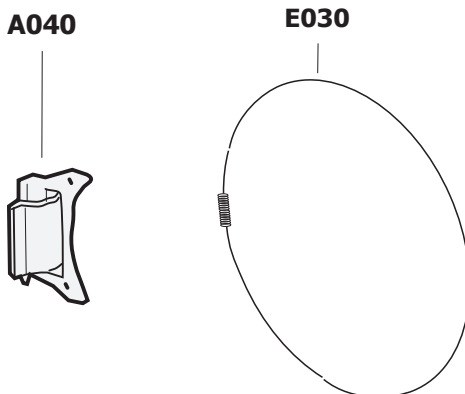
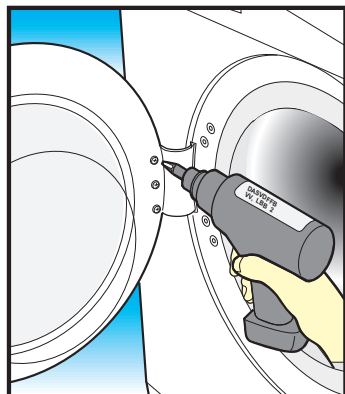

## Phase 8 Pour enlever le dispositif de verrouillage de la porte (E060) :

- (a) Ouvrir la porte du hublot ;
- (b) Enlever la bague avec le ressort (**E030**) ;
- (c) Enlever la manchette (**E020**) du côté du dispositif de verrouillage de la porte ;
- (d) Enlever les deux vis (**E002**) qui fixent le dispositif de verrouillage de la porte (**E060**) au panneau frontal ;
- (e) Débrancher les câbles électriques en notant leurs positions ;
- (f) Pour le remonter, agir en sens inverse.

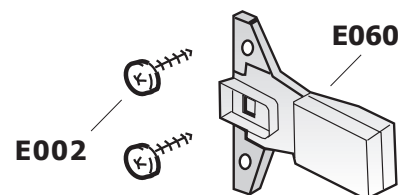
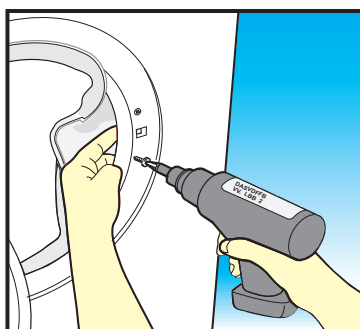
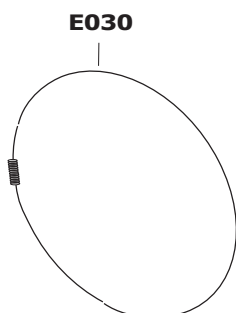

## Phase 9 Pour enlever la poulie conduite (G160) et/ou la courroie (G170) :

- (a) Enlever le panneau arrière (**phase 2**) ;
- (b) Enlever manuellement la courroie (**G170**) de la poulie (**G160**) en la faisant tourner dans le sens des aiguilles d'une montre ;
- (c) Avec une clé à douille Torx T40, enlever la vis (**G210**) de fixation de la poulie (**G160**) ;
- (d) Pour la remonter, agir en sens inverse sans oublier de serrer la vis de fixation de la poulie à 25 – 30 N.

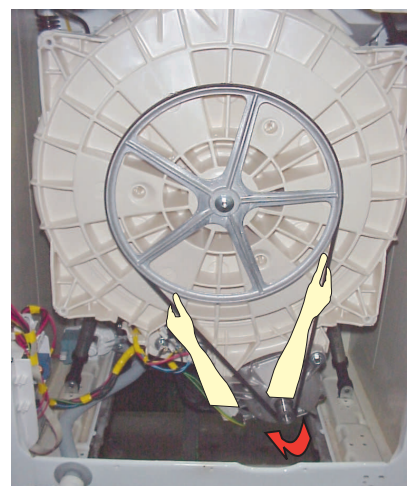
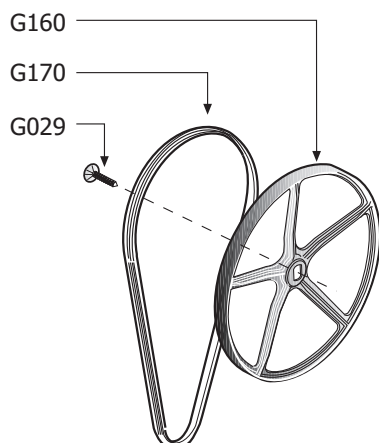



**Phase 10** Pour enlever le module électronique A210 et/ou le support du module électronique (A200) :

- (a) Enlever le panneau arrière (**phase 2**) ;
- (b) Enlever les deux vis (**A220**) de fixation du boîtier du module (**A200**) ;
- (c) Extraire le boîtier du module (**A200**) de son logement puis le module électronique (**A210**) délicatement en faisant levier sur les cavaliers en plastique qui le bloquent ;
- (d) Débrancher avec précaution les connecteurs électriques ;
- (e) Pour le remonter, agir en sens inverse en veillant à brancher parfaitement les connecteurs pour éviter les faux contacts.

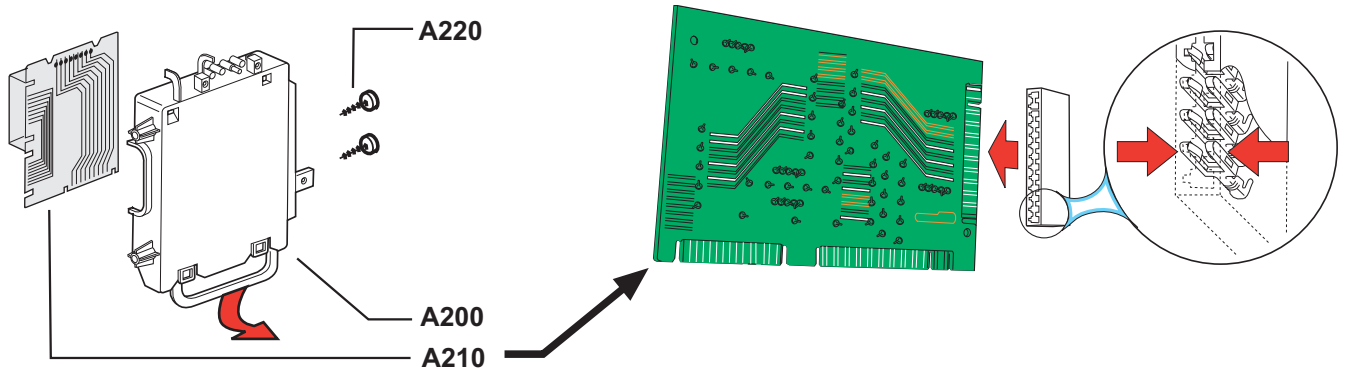

**Phase 11** Pour enlever et/ou remplacer :  
 - le câble électrique + filtre antiparasite (D100)  
 - le pressostat (D020).

**Opération commune pour les deux composants :**  
 Effectuer la **phase 1**.

- (a) Pour remplacer ou enlever le **câble d'alimentation + filtre antiparasite (D100)**, débrancher les câbles électriques en notant leurs positions puis, avec un tournevis Torx T20, enlever les deux vis (**D110**) de fixation du câble d'alimentation + filtre antiparasite (**D100**) ;
- (b) Pour les remonter, agir en sens inverse ;
- (c) Pour remplacer ou enlever le **pressostat (D020)**, dévisser la vis (**D014**) de fixation du boîtier du pressostat (**D013**) ;
- (d) Débrancher les câbles électriques du pressostat (**D020**) en notant leurs positions puis enlever le tuyau du pressostat en caoutchouc (**F190**) et dégager le pressostat (**D020**) manuellement ;
- (e) Pour le remonter, agir en sens inverse.

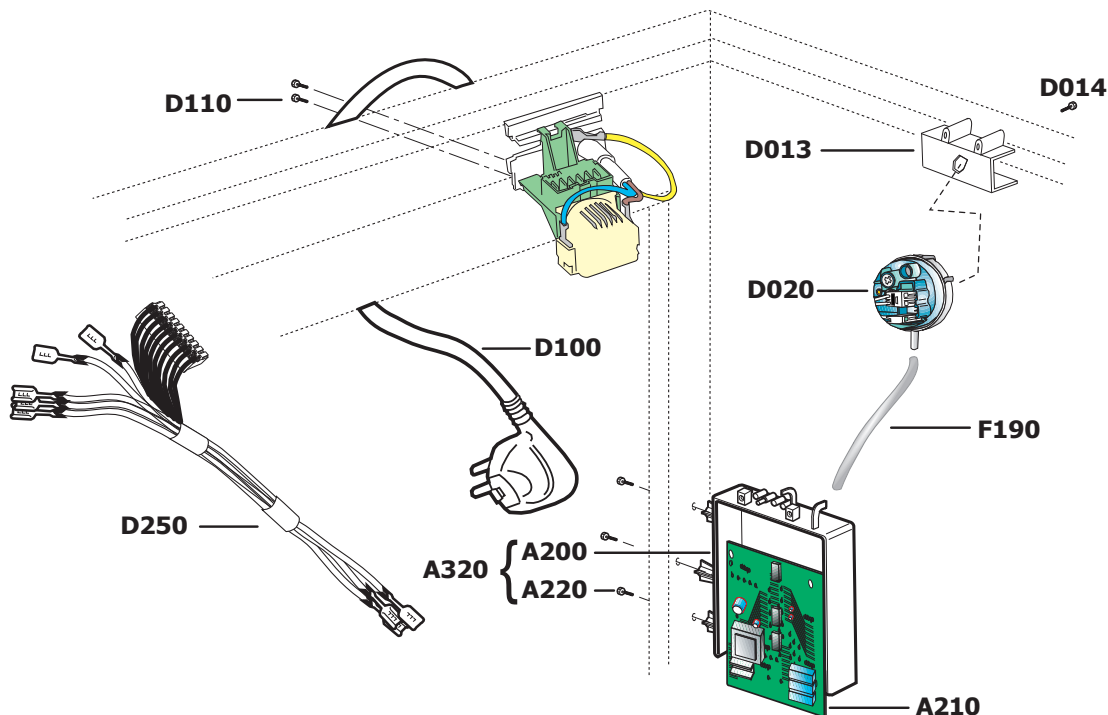

**Phase 12**

**Pour enlever et/ou remplacer :**

- le couvercle du bac à lessive (C020) ;
- le bac à lessive (C010) ;
- le manchon d'alimentation de la lessive/d'évacuation de la vapeur (C060).

**Opérations communes:**

- (a) Effectuer les **phases 1 e 22** ;
- (b) Enlever les 4 vis (C150) qui fixent le bac au panneau frontal ;
- (c) Avec un tournevis Torx T20 long, dévisser les 4 vis de fixation du bandeau de commande (**phase 25**) sans débrancher les composants ;
- (d) Débrancher le manchon d'évacuation de la vapeur à droite du bac ;
- (e) Enlever les colliers (C130) des tuyaux de l'électrovanne puis débrancher ces derniers du bac à lessive ;
- (f) Avec une pince, enlever le collier à ressort (C140) qui unit le manchon d'alimentation de la lessive au bac.

**- le couvercle du bac à lessive (C020) et/ou le bac à lessive (C010) :**

- (g) Extraire le bac à lessive de son logement par le haut ;
- (h) À l'aide d'un tournevis plat, faire levier sur les côtés du couvercle (C020) à proximité des fixations au bac (C010) et soulever le couvercle.

Si nécessaire, le bac à lessive (C010) peut maintenant être remplacé.

Pour le remonter, agir en sens inverse sans oublier de récupérer les pièces non concernées par l'intervention ;

**- le manchon d'alimentation de la lessive/d'évacuation de la vapeur (C060) :**

- (i) Enlever le manchon d'alimentation de la lessive/d'évacuation de la vapeur (C060) du bac.

**Pour le remonter :** Insérer une cale entre la cuve et le panneau frontal du meuble (**voir dessin**) de sorte à créer un jeu suffisant pour le remontage du manchon d'alimentation de la lessive.

Appliquer du mastic type **Bostik** entre le manchon et le bac, positionner le nouveau manchon en veillant à faire coïncider les points de référence sur le bac et sur le manchon.

Positionner le ressort (C140) de sorte qu'il n'aille pas heurter le bac pendant le fonctionnement.

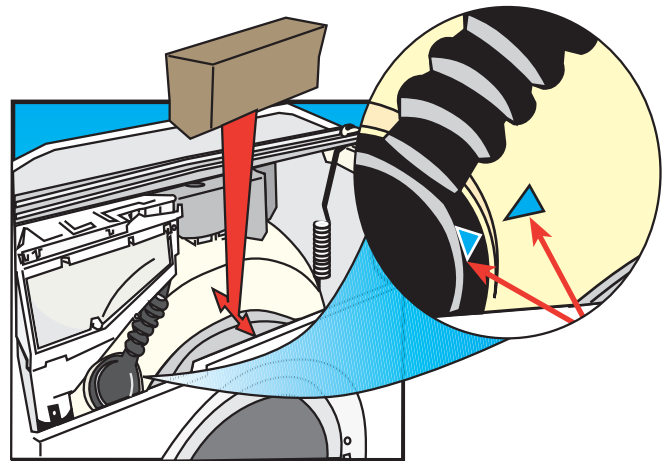
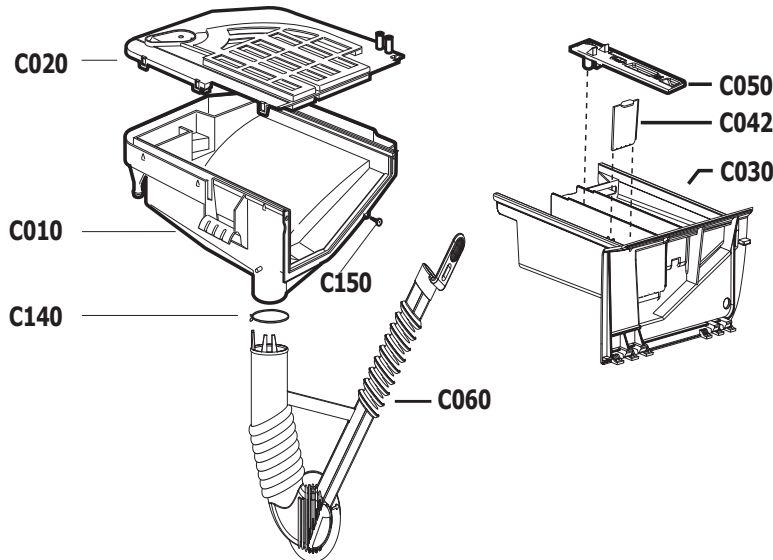

**Phase 13**

**Pour enlever et/ou remplacer le moteur de lavage (G130) :**

- (a) Effectuer la **phase 2** ;
- (b) Placer une épaisseur sous le pied arrière droit puis pencher légèrement la machine en avant pour avoir un plus grand rayon d'action (uniquement en cas de remplacement du moteur) ;
- (c) Effectuer la **phase 9** ;
- (d) Débrancher le bornier du moteur en pressant la languette de blocage puis l'extraire et enlever le câble de mise à la terre du moteur ;
- (e) À l'aide d'une clé tubulaire de **10 mm**, enlever les 2 vis (G380) de fixation du moteur (G130) ;
- (f) Pour le remonter, agir en sens inverse.

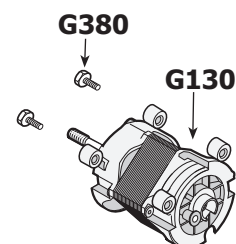
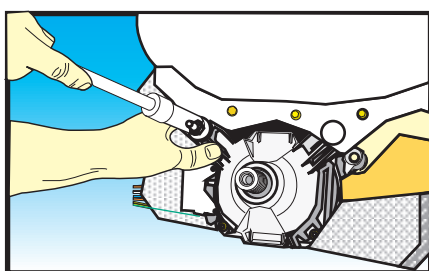
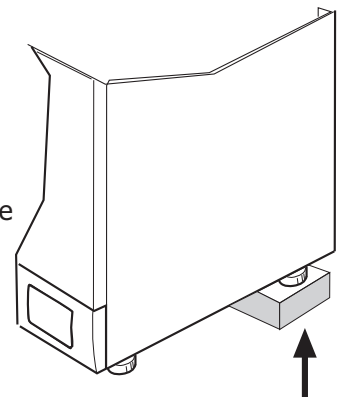

**Phase 14** Pour enlever l'électrovanne (D010 et/ou D300) et/ou l'installation hydraulique interne de la machine à laver :

- (a) Effectuer la **phase 1** ;
- (b) Débrancher les câbles électriques (uniquement en cas de remplacement des électrovannes) ;
- (c) Enlever le tuyau de vidange de l'eau (D040) et le joint (D050) ;
- (d) Enlever les deux vis (D220) de fixation de l'électrovanne derrière le meuble ;
- (e) Extraire l'électrovanne à l'aide d'une pince, desserrer les colliers (C130) serre-tube puis enlever les tubes (C070 ou D008) ;
- (f) Pour la remonter, agir en sens inverse ; il est conseillé de mouiller les extrémités de la nouvelle électrovanne avec une solution d'eau et de savon pour faciliter le coulisement des tuyaux.

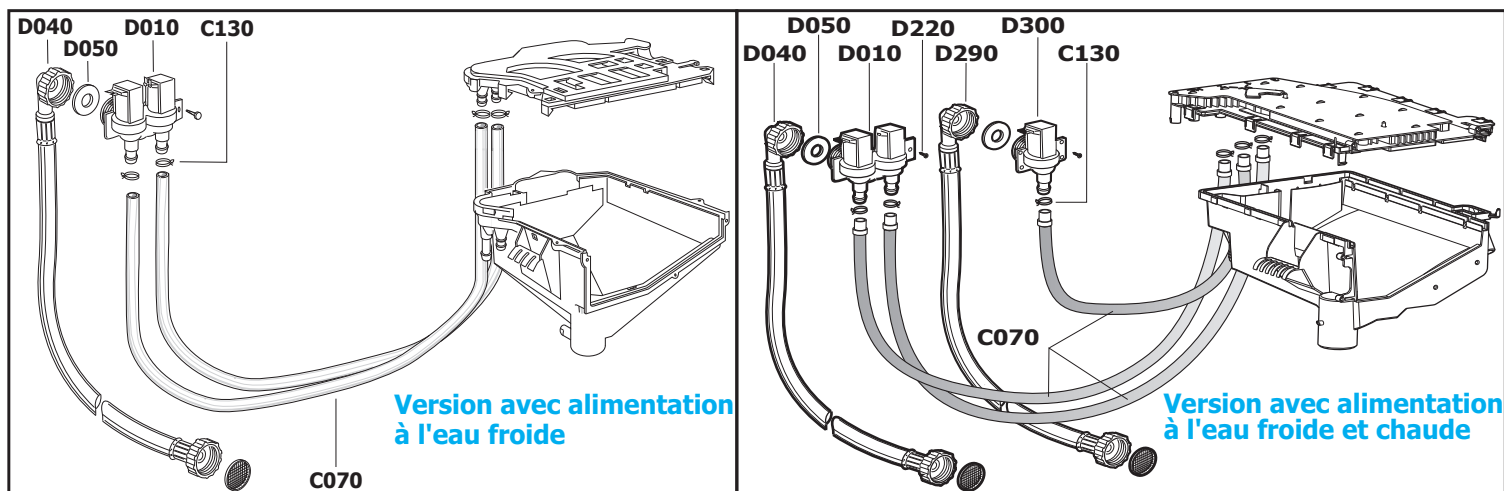

**Phase 15** Pour enlever et/ou remplacer la résistance de lavage (G140) :

- (a) Effectuer la **phase 2** ;
- (b) Débrancher le câblage électrique en notant les positions ;
- (c) Desserrer complètement l'écrou de la résistance sans le retirer du filetage à l'aide d'une clé tubulaire de **10 mm** ;
- (d) Avec un outil en caoutchouc, taper délicatement sur l'écrou de sorte que la tige filetée rentre dans le corps de la résistance puis l'extraire. Si la résistance a du mal à sortir, faire levier avec un tournevis plat entre la fente de la cuve et la résistance (G140) ;
- (e) Pour la remonter, agir en sens inverse en s'assurant que la résistance est correctement positionnée dans le ressort de protection.

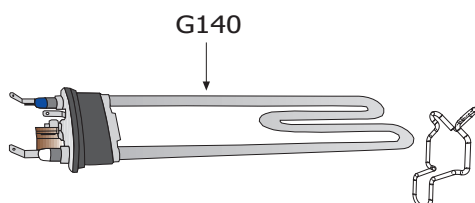

**Phase 16** Pour enlever la thermorésistance (G005) :

- (a) Effectuer la **phase 2** ;
- (b) Débrancher le câblage électrique en notant les positions ;
- (c) Desserrer complètement l'écrou de la résistance puis, à l'aide d'une pince, extraire la thermorésistance (G005) ;
- (d) Pour la remonter, agir en sens inverse.

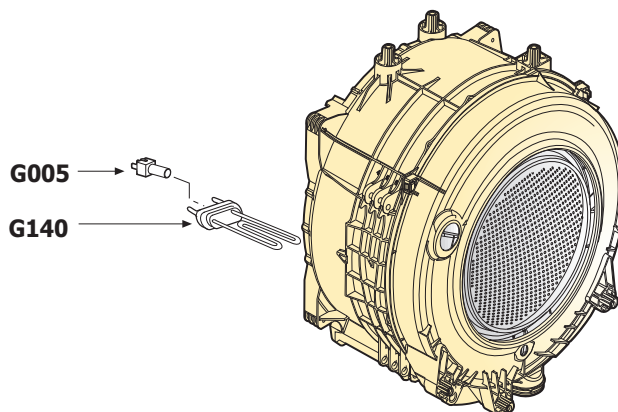

**Phase 17** Pour enlever le thermostat fixe (G560) :

- (a) Effectuer la **phase 2** ;
- (b) Débrancher le câblage électrique en notant les positions.
- (c) Avec une pince, extraire le thermostat (**G560**) de la manchette (**G570**).
- (d) Pour le remonter, agir en sens inverse en veillant à repositionner le mastic sur la partie métallique du thermostat (**G560**).

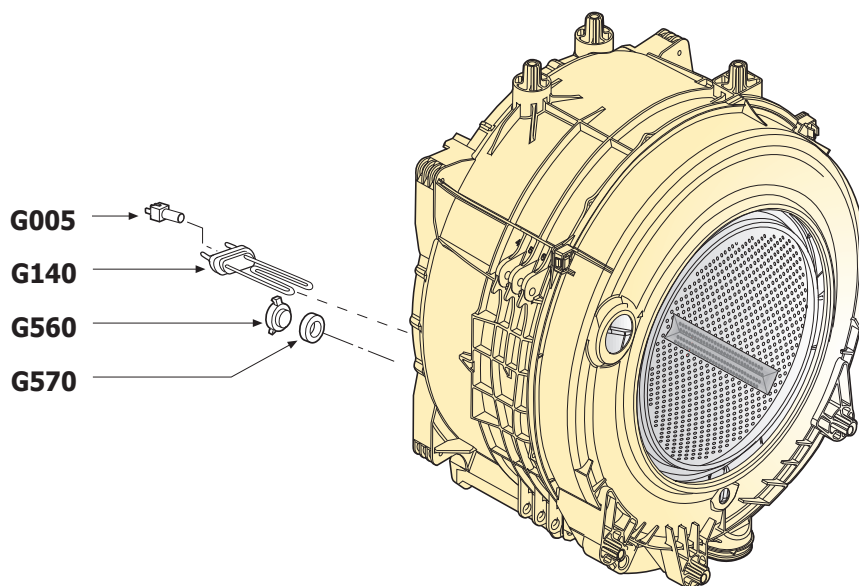

**Phase 18** Pour enlever et/ou remplacer le contrepois supérieur (G020) :

- (a) Effectuer la **phase 1** ;
- (b) Déplacer légèrement la cuve vers le bandeau de commande (**B010**), enlever les trois vis de fixation (**G077**) à l'aide d'une clé tubulaire de **10 mm** ;
- (c) Pour la remonter, agir en sens inverse en s'assurant de serrer les vis (**G077**) à **25-28N**.

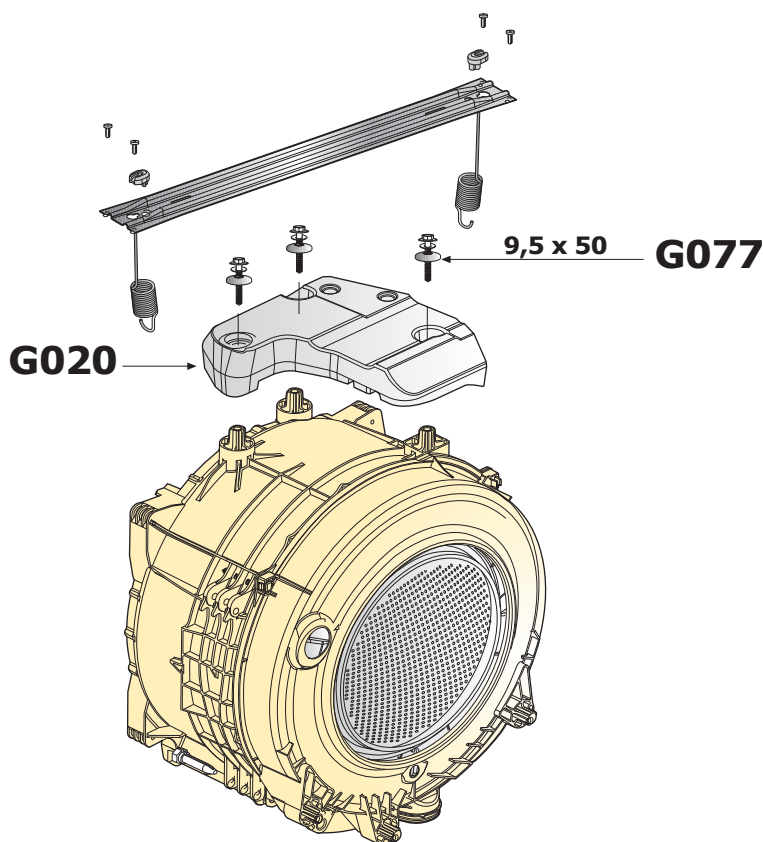

- Phase 19** Pour enlever et/ou remplacer :
- le tuyau de vidange (F090) ;
  - l'électropompe de vidange (F010) ;
  - le manchon de vidange (F070) entre la cuve et l'électropompe (F010).

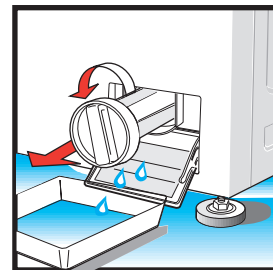

**OPÉRATIONS COMMUNES :**

- (a) Effectuer la **phase 2** ;
- (b) Installer un récipient avec des bords bas en tenant compte du fait qu'il reste environ 1/2 litre d'eau dans le filtre à la fin du cycle de lavage ;
- (c) Ouvrir le volet du filtre, desserrer le bouchon (F060) du filtre sans le retirer complètement puis l'extraire.

Retrait du **tuyau de vidange (F090) :**

- (d) A l'aide d'une pince, desserrer le collier (F150) et le faire coulisser vers la pompe de vidange, couper le collier en plastique puis extraire le tuyau.

Retrait de l'**électropompe de vidange (F010) :**

- (e) Débrancher les câbles électriques, desserrer le collier (F100) de l'électropompe (F010) et enlever le manchon en caoutchouc (F070). Enlever les deux vis (F130) avec une clé tubulaire de 10 mm du fond de la machine puis retirer l'électropompe de son logement.

Retrait du **manchon de vidange (F070) :**

- (g) Positionner la machine à l'horizontale sur une surface de protection afin de ne pas endommager les électrovannes. Desserrer le collier serre-tube (F110) (côté cuve) avec une clé à tube hexagonale de 7 mm ou un tournevis plat puis retirer le manchon (F070) de la cuve ;
- (h) Pour le remonter, agir en sens inverse en veillant à repositionner la boule à l'intérieur du manchon en caoutchouc.

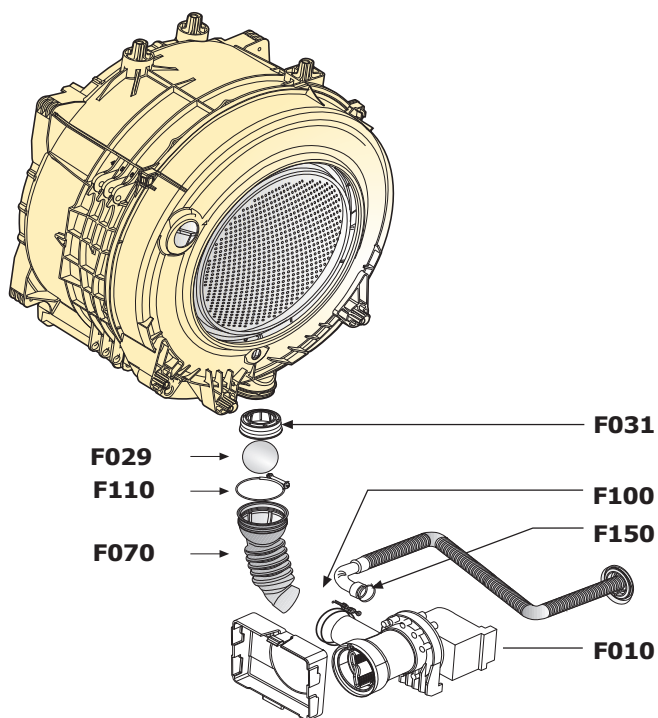
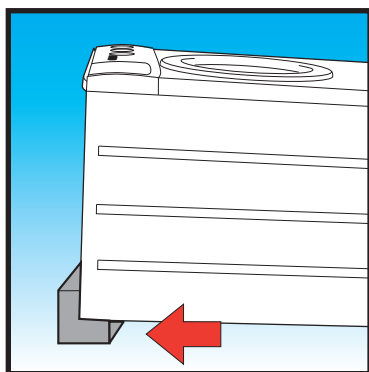



**Phase 20** Pour remplacer la cuve (G030) et/ou le contrepois inférieur (G080) :

- (a) Effectuer les **phases 1-2-3** et **12** ;
- (b) Retirer le bandeau de commande (**phase 25**) sans enlever les composants électriques et les sélecteurs puis le poser hors du meuble ;
- (c) Enlever les 2 vis (**D220**) de l'électrovanne (**D010**) ;
- (d) Débrancher le câblage électrique du moteur principal, de la résistance, de la thermorésistance (**G005 le cas échéant**), du thermostat (**G560, le cas échéant**) et de l'électrovanne (**D010**).
- (e) Libérer la partie inférieure de la cuve des amortisseurs à l'aide d'une clé à tube de **10 mm** côté meuble ;
- (f) Dégager le pressostat (**D020**), enlever le tuyau du pressostat (**F190**) et poser le pressostat hors du meuble ;
- (g) Avec une clé à tube de **7 mm**, enlever le collier (**F110**) pour débrancher le manchon de la chambre du pressostat en caoutchouc (**F070**) de l'électropompe (**F020**) ;
- (h) Enlever les 4 vis (**G440**) de fixation de la traverse avec un tournevis Torx T20 et retirer la cuve ;
- (i) Effectuer les **phases 9** et **13** et récupérer tous les composants restants ;
- (l) Pour les remonter, agir en sens inverse en veillant à remettre du mastic type **BOSTIK** sur les points prévus et à repositionner la boule (**F029**) à l'intérieur du manchon en caoutchouc (**F070**).

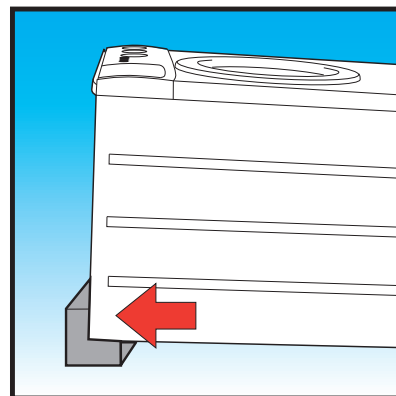

**Pour remplacer le contrepois inférieur (G080) :**

- (m) Effectuer toutes les phases décrites précédemment à l'exception du point (i). Une fois que la cuve a été extraite, enlever à l'aide d'une clé à tube de **10 mm** les trois vis (**G450**).
- (n) Pour le remonter, agir en sens inverse en veillant à serrer les vis du contrepois (**G080**) à **29 – 30 N**.

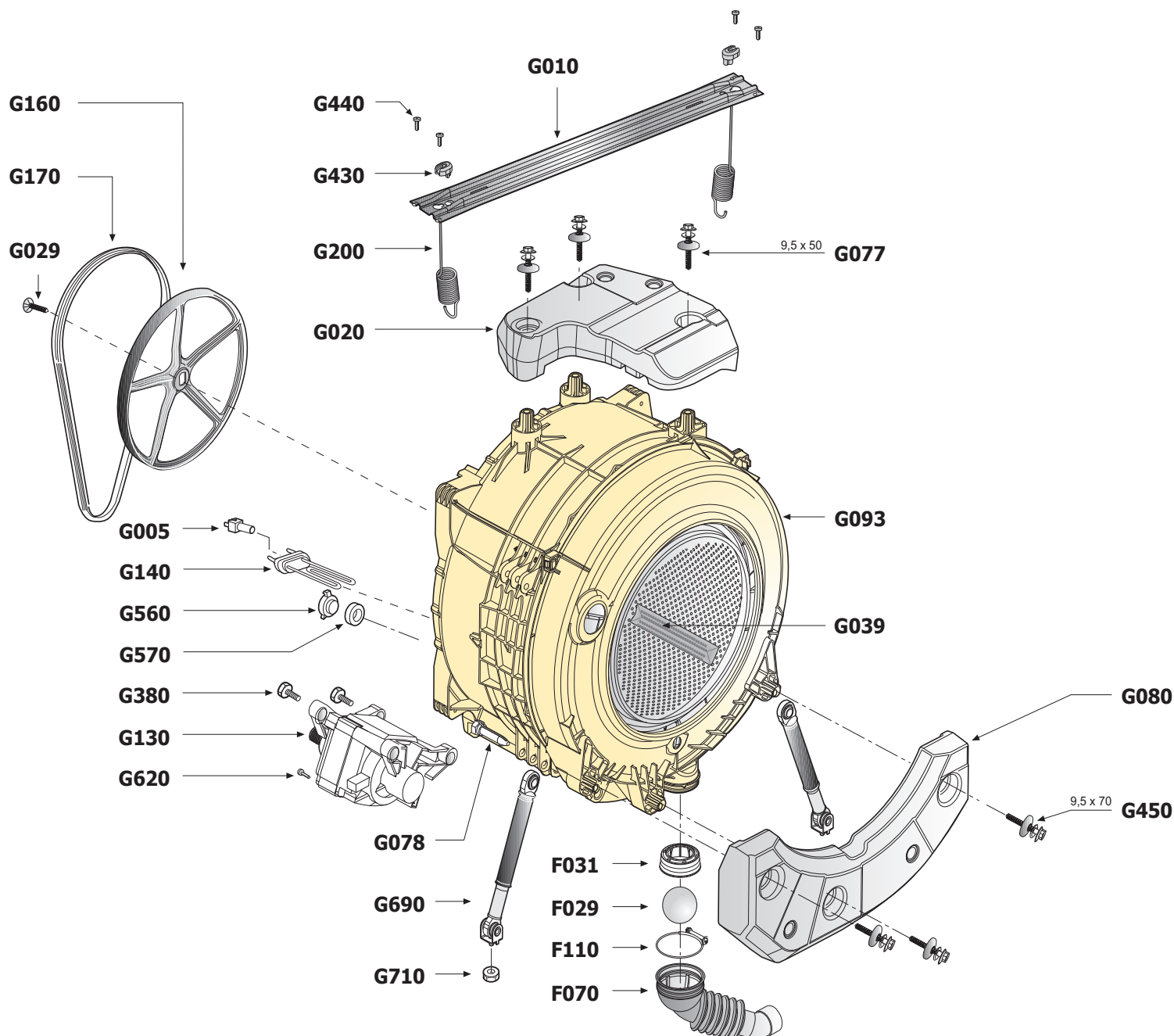

**Phase 21 Pour remplacer le tiroir à lessive (C030) du bandeau de commande :**

- (a) Pour extraire le tiroir à lessive (C030) de son logement, exercer une légère pression sur la grille du compartiment de l'assouplissant (C050) ;
- (b) Pour le remonter, insérer le tiroir dans les glissières et le pousser à l'intérieur.

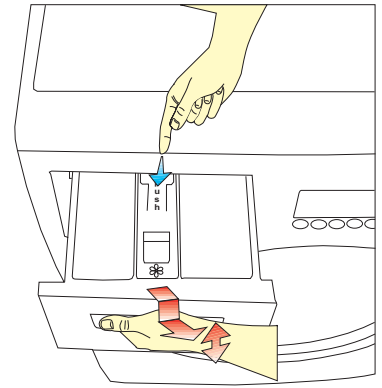

**Phase 22 Pour enlever la poignée du tiroir (C040) du bandeau de commande :**

- (a) Effectuer la **phase 21** ;
- (b) Extraire manuellement la poignée du tiroir à lessive (C040) du tiroir (C160) en faisant levier sur les encastremets ;
- (c) Pour la remonter, agir en sens inverse.

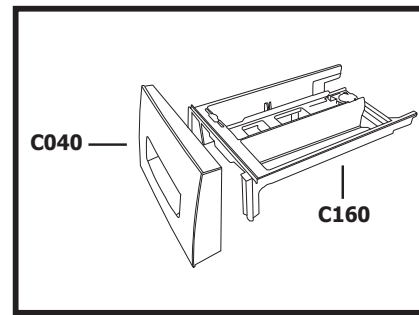
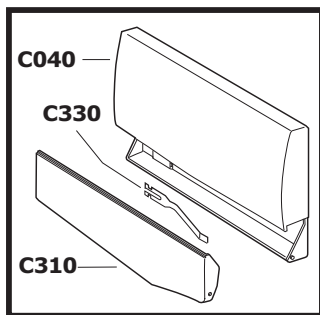

**Phase 23 Pour enlever et/ou remplacer le potentiomètre (B022) : B010**

- (a) Effectuer la **phase 1** ;
- (b) Enlever manuellement le sélecteur du potentiomètre (B095) du bandeau de commande (B010) ;
- (c) Enlever les deux vis (B002) qui fixent le programmeur au panneau frontal ;
- (d) Enlever le connecteur du potentiomètre et le remettre sur le nouveau potentiomètre ;
- (e) Pour le remonter, agir en sens inverse.

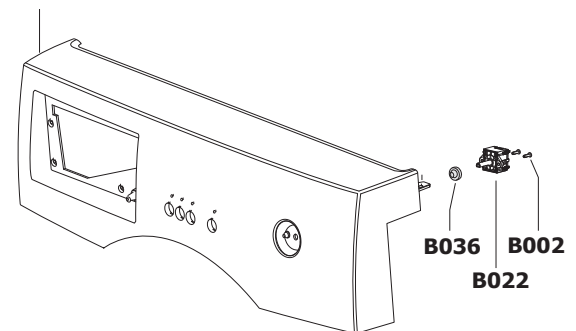

**Phase 24 Pour enlever le bandeau de commande (B010) :**

- (a) Effectuer les **phases 1-12-21 -22 et 23** ;
- (b) Enlever le câblage plat ;
- (c) À l'aide d'un tournevis long cruciforme, enlever les quatre vis (B290) de fixation du bandeau de commande (B010) et récupérer les composants électriques restants ;
- (f) Pour le remonter, agir en sens inverse.

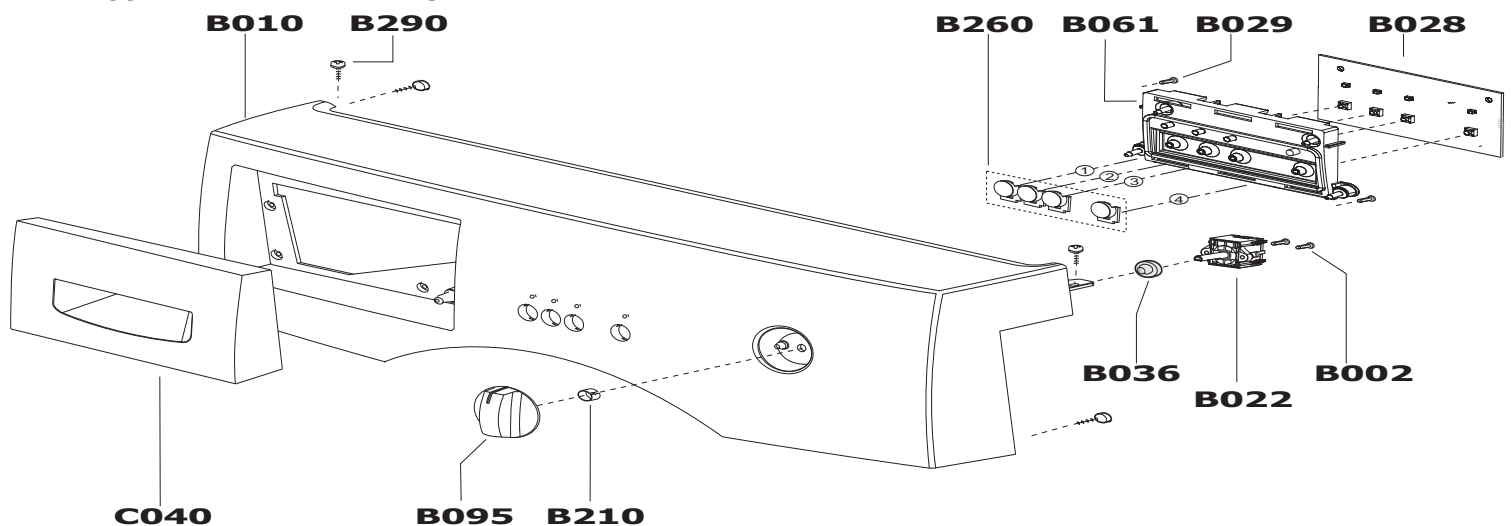



# Kundendienst-Handbuch

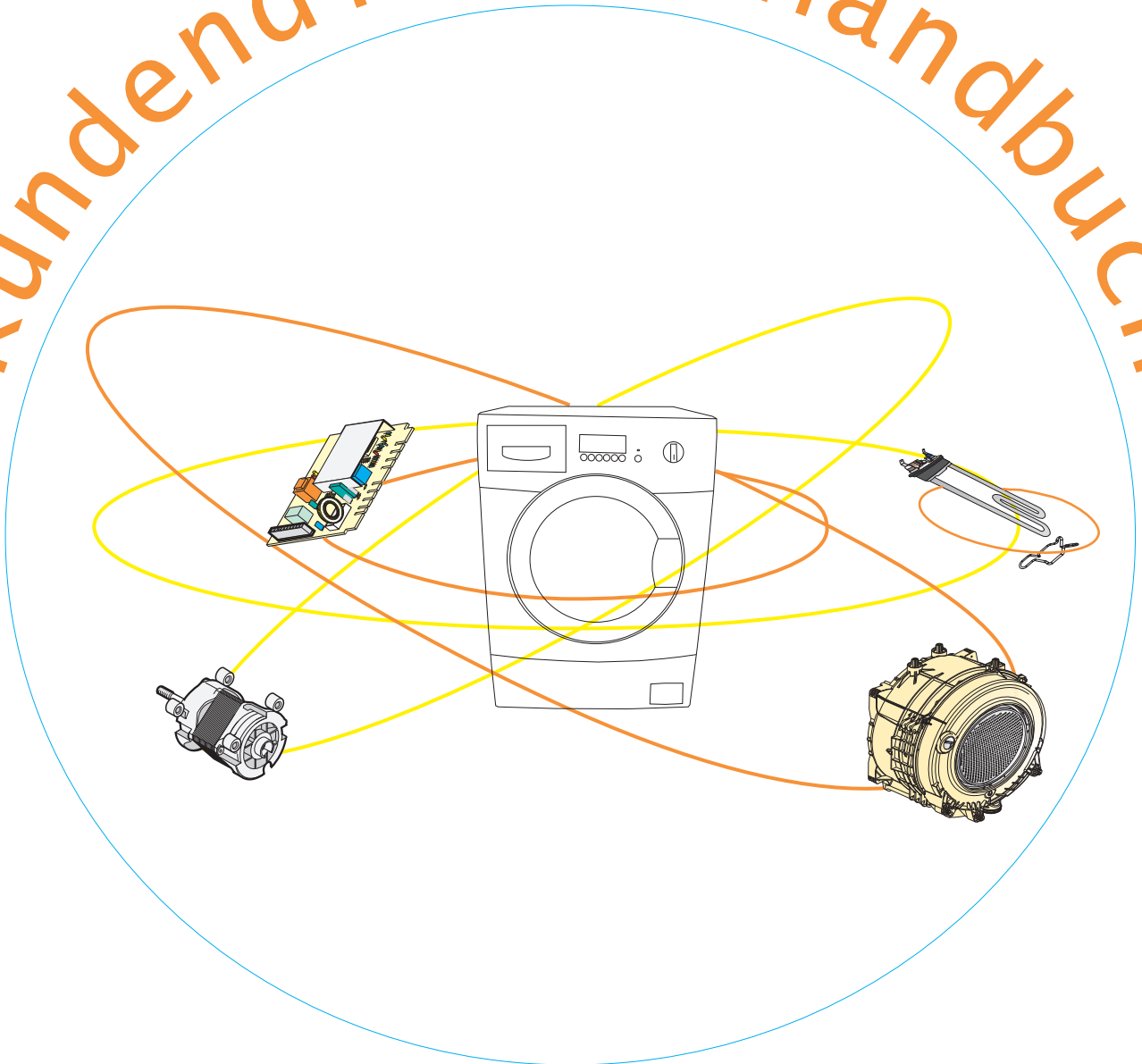

## ELEKTRONISCHE FRONTLADER-WASCHMASCHINE MIT LAUGENBEHÄLTER ECO-CARBON

**WICHTIG**  
**Vor jeder Reparatur das Gerät durch Ausstecken des  
Netzsteckers spannungslos machen.**

**Ausbau der Transportsicherung der Schwinggruppe**

**Seite 02**

|            |  |          |
|------------|--|----------|
| Schritt 1  | Zum Ausbauen der oberen Abdeckung (A020) der Maschine  | Seite 03 |
| Schritt 2  | der rückwärtigen Abdeckung (A030) der Maschine   | Seite 03 |
| Schritt 3  | der Dichtungsmanschette des Einfüllfensters (E020)   | Seite 03 |
| Schritt 4  | der Tür des Einfüllfensters der Maschine   | Seite 04 |
| Schritt 5  | der Einheit von Griff und Einfüllfenster (E090) und/oder des Einfüllfensterrahmens (E050)  | Seite 04 |
| Schritt 6  | des Einfüllfensterglases (E040) und/oder der Schutzvorrichtung des Einfüllfensterglases (E001)   | Seite 04 |
| Schritt 7  | des Einfüllfensterscharniers (A040)  | Seite 05 |
| Schritt 8  | der Türverriegelung (E060)   | Seite 05 |
| Schritt 9  | der Antriebsscheibe (G160) und/oder des elastischen Riemens (G170)   | Seite 05 |
| Schritt 10 | des Elektronikmoduls (A210) und/oder der Halterung des Elektronikmoduls (A200)   | Seite 06 |
| Schritt 11 | Zum Ausbauen/Ersetzen der folgenden Komponenten:<br>- Stromkabel+Störfilter (D100);<br>- Druckwächter (D020)   | Seite 06 |
| Schritt 12 | Zum Ausbauen des Waschmittelfachs (C010), der Muffe der Waschmitteleinspülung Dampfauslass (C060), den Deckel des Waschmittelfachs (C020)  | Seite 07 |
| Schritt 13 | Zum Ausbauen des Waschmotors (G130)  | Seite 07 |
| Schritt 14 | des Magnetventils (D430) und/oder der Wasseranlage   | Seite 08 |
| Schritt 15 | des Waschwiderstands (G140)  | Seite 08 |
| Schritt 16 | des Wärmewiderstands (G005)  | Seite 08 |
| Schritt 17 | des festen Thermostats (G560)  | Seite 09 |
| Schritt 18 | des oberen Gegengewichts (G020)  | Seite 09 |
| Schritt 19 | Zum Ausbauen/Ersetzen der folgenden Komponenten:<br>- des Ablaufschlauchs (F090);<br>- der Abwasserpumpe (F010);<br>- der Ablaufmuffe (F070) zwischen Laugenbehälter und Elektropumpe (F010) | Seite 10 |
| Schritt 20 | Zum Ausbauen des Laugenbehälters (G030) und/oder des unteren Gegengewichts (G080)  | Seite 11 |
| Schritt 21 | des Waschmittelfachs (C040) vom Bedienfeld (B010)  | Seite 12 |
| Schritt 22 | des Waschmittelfachgriffs (C040) vom Bedienfeld (B010)   | Seite 12 |
| Schritt 23 | des Potentiometers (B022)  | Seite 12 |
| Schritt 24 | des Bedienfelds (B010)   | Seite 12 |

**Zum Ausbauen der verschiedenen Maschinenkomponenten erforderliche Werkzeuge:**

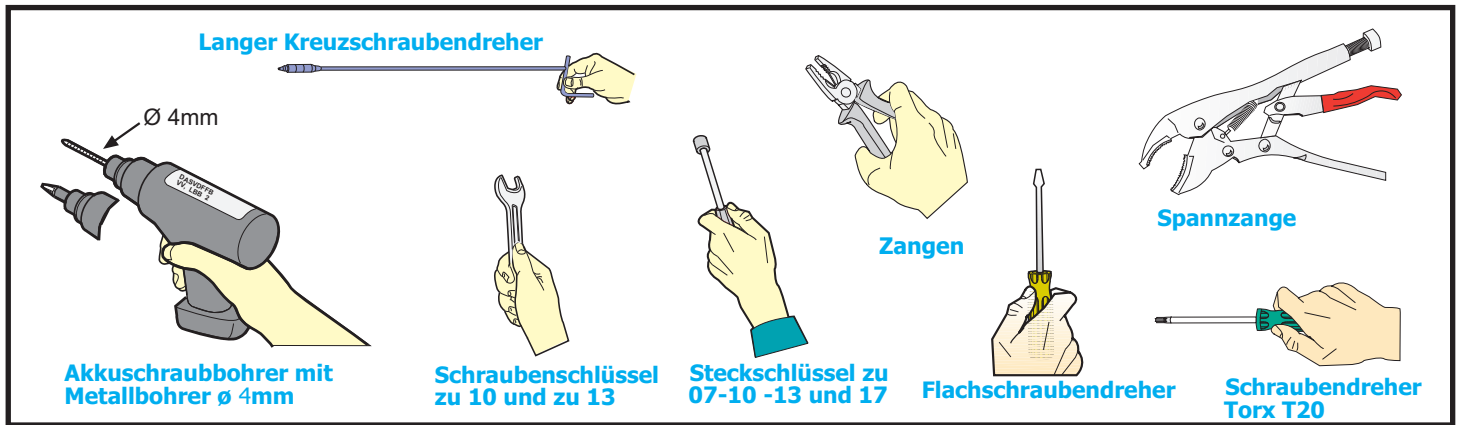

**WICHTIG:**

Die diesem Handbuch beschriebene Maschine ist eine 64 Liter Waschmaschine mit Laugenbehälter ECO-CARBON; alle Eingriffe, die sich nicht auf diesen Maschinentyp beziehen, sind in blau hervorgehoben. Dieses Handbuch ist zusammen mit den übrigen technischen Unterlagen des betreffenden Produkts (Explosionszeichnungen, technische Dokumentation, technische Informationen) zu konsultieren.

**Ausbau der Transportsicherung der Schwinggruppe:**

- (a) Mit einem 10 mm Inbusschlüssel die 4 Schraube **2010** mit entsprechenden Unterlegscheiben **2020**, die Buchsen der Transportsicherungen **2019** und die Transportsicherungen selbst **2040** ausbauen (**siehe Abb. 1**).
  - (b) Die 4 Löcher der Transportsicherungen mit den 4 Stöpseln **2023** verschließen, die der Dokumententasche beiliegen.
- Wichtig:** Falls die Transportsicherungen im Innern der Maschine verblieben sind, die hintere Abdeckung durch Ausbauen der 10 Schrauben **A080** öffnen und die Transportsicherungen herausnehmen (**siehe Abb. 2**). Es ist wichtig, diese Teile sicherzustellen, damit sie im Falle eines zukünftigen Transports zur Verfügung stehen.



Abb. 1



Abb. 2

**Schritt 1 Zum Ausbauen der oberen Abdeckung A020 der Maschine:**

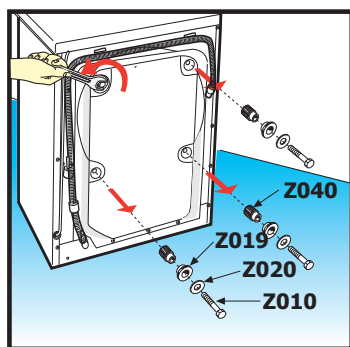
- (a) Die beiden Befestigungsschrauben **A070** an der Rückseite der oberen Abdeckung **A020** des Möbels ausbauen; falls vorhanden, auch die beiden Schrauben **A024** ausbauen.
- (b) Den hinteren Teil der Abdeckung anheben, hochziehen und ausbauen.

Bei unter einer Arbeitsplatte eingebauter Maschine die 10 Schrauben **A070** und den Befestigungsbügel des Deckels **B460** ausbauen und dann die obere Abdeckung abheben.

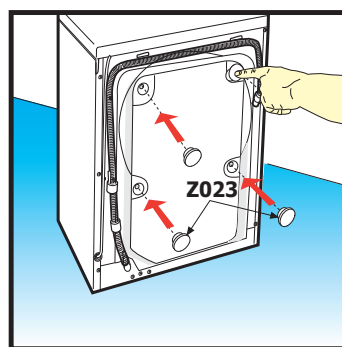
- (c) Für den Wiedereinbau in umgekehrter Reihenfolge vorgehen.

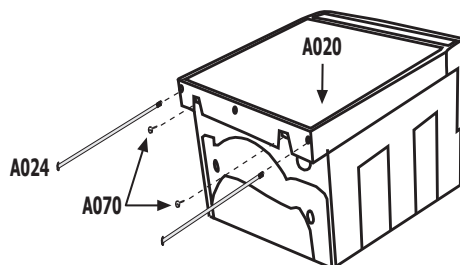
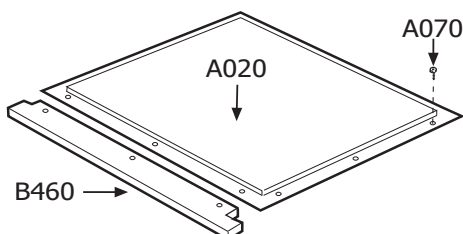

**Schritt 2 Zum Ausbauen der hinteren Abdeckung A030.**

- (a) Die 10 Befestigungsschrauben **A080** der rückwärtigen Abdeckung **A030** des Möbels ausbauen.
- (b) Für den Wiedereinbau in umgekehrter Reihenfolge vorgehen.



**Schritt 3 Zum Ausbauen der Dichtungsmanschette des Einfüllfensters (E020):**

- (a) Die **Schritte 1 und 2** ausführen.
- (b) Das Einfüllfenster öffnen und den Verschlussring mit Feder (**E030**) ausbauen, die Dichtungsmanschette (**E020**) vom vorderen Paneel des Möbels herausziehen, die Dichtung vom Kasten der Trocknungswiderstands lösen und herausziehen. Die schwarze Muffe (**H160**) und die Haltefeder (**H150**) sicherstellen.
- (c) Von oben den inneren Verschlussring (**E010**) ausbauen und die Dichtungsmanschette des Laugenbehälters vorsichtig ausbauen, so dass auch das Röhrchen entfernt wird, das sich an der Unterseite des Wasserablaufs befindet und mit einem wasserfesten und temperaturbeständigen Dichtungsmittel (Typ Bostik) fixiert ist.
- (d) Für den Wiedereinbau in umgekehrter Reihenfolge vorgehen, dabei das Befestigungsloch des Abflussröhrchens der Dichtungsmanschette sorgfältig von verhärteten Dichtungsmittelresten befreien. Die Dichtung muss wieder mit einem gegen hohe Temperaturen beständigen Silikon-Dichtungsmittel am Kasten des Trocknungswiderstands fixiert werden.

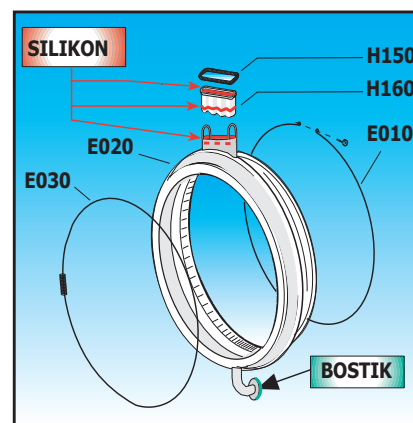

Für den Wiedereinbau der Dichtungsmanschette an den Maschinen 33-39cm, unter dem Waschmotor ein Distanzstück einlegen, so dass der für den Vorgang erforderliche Platz geschaffen wird.

- (e) Das Abflussröhrchen der Dichtung mit neuem wasserfestem und gegen hohe Temperaturen beständigem Dichtungsmittel (Typ Bostik) versehen.



**Schritt 4 Zum Ausbauen des Einfüllfensters der Maschine:**

- (a) Das Einfüllfenster öffnen und die drei Schrauben (**E120**) ausbauen, welche die Einfüllfenstergruppe am Scharnier befestigen
- (b) Zum Wiedereinbau in umgekehrter Reihenfolge vorgehen.

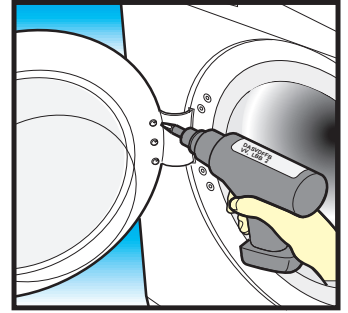

**Schritt 5 Zum Ausbauen der Einheit von Einfüllfenster und Griff (E090) und/oder des Einfüllfensterrahmens (E050):**

- (a) Das Einfüllfenster der Maschine öffnen.
- (b) Den Rahmen des Einfüllfensters ausbauen, indem mit den Händen auf die Oberseite eingewirkt wird, so dass die beiden Schrauben (**E150**) zugänglich werden, welche die Anschlagfeder (**E160**) des Griffs befestigen, und diese mit einem Kreuzschraubendreher ausbauen.
- (c) Die Feder ausbauen (**E160**), wobei deren Position zu notieren ist, und dann die ganze Griffeneinheit abnehmen. Für den Wiedereinbau in umgekehrter Reihenfolge vorgehen, wobei der Griff (**E080**) zuletzt montiert wird.

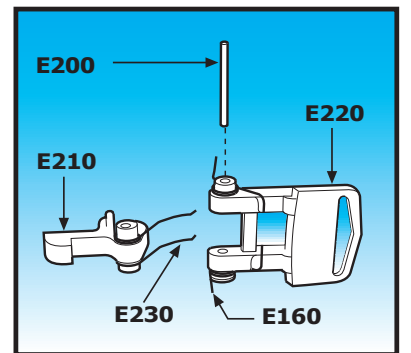
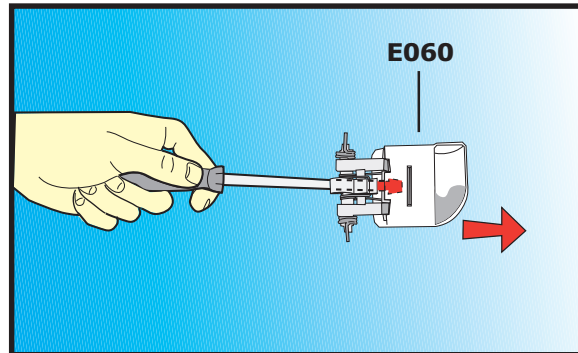
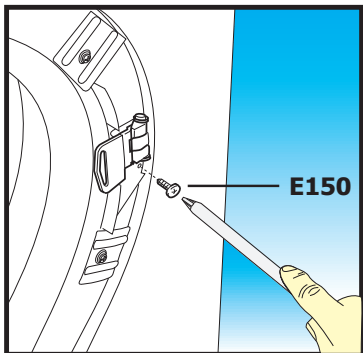
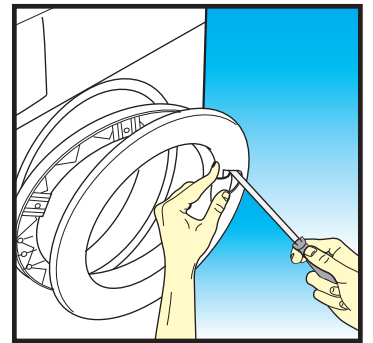
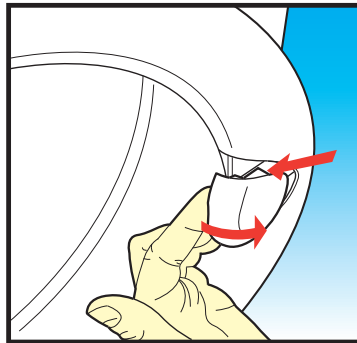
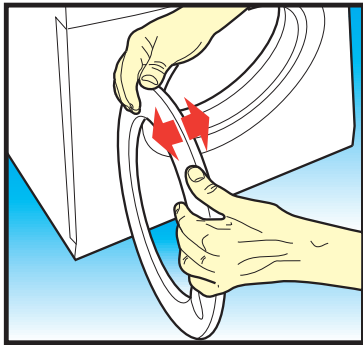

**Schritt 6 Zum Ausbauen des Glases des Einfüllfensters (E040) und/oder des Schutzes des Einfüllfensterglases (E001):**

- (a) Den **Schritt 5** ausführen.
- (b) Die sechs Schrauben (**E100**) und die 6 Plättchen (**E110**) der Glasscheibenhalterung aufschrauben und das Glas und/oder den Schutz des Einfüllfensterglases (**E001**) ausbauen.
- (c) Für den Wiedereinbau in umgekehrter Reihenfolge vorgehen, wobei auf die korrekte Position des Einfüllfensterglases zu achten ist (**siehe Pfeil in der Zeichnung**), und zuletzt den Griff (**E080**) montieren.

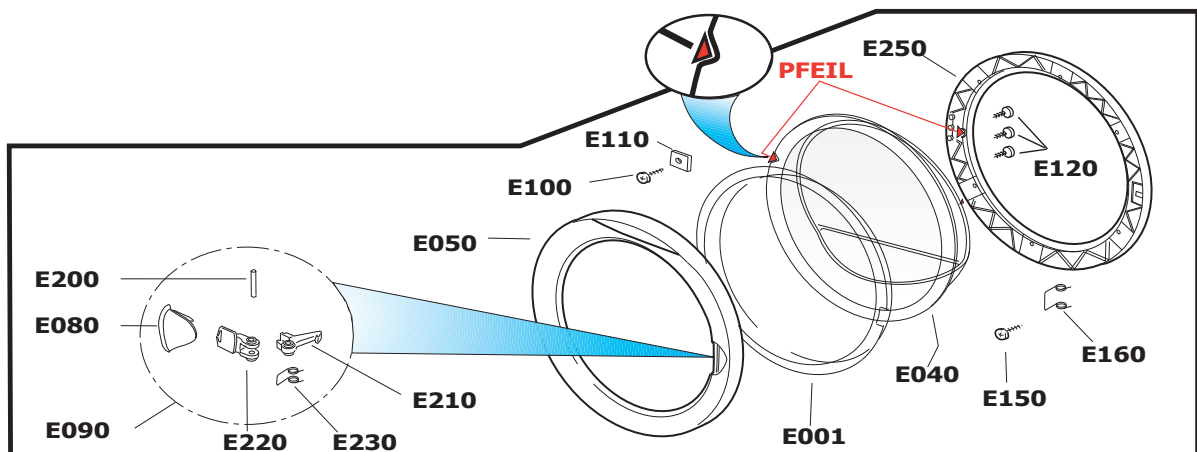

**Schritt 7 Um das Scharnier des Einfüllfensters (A040) auszubauen:**

- (a) **Schritt 4** ausführen, um das Einfüllfenster auszubauen.
- (b) Den Ring mit der Feder (**E030**) ausbauen.
- (c) Die Dichtungsmanschette (Scharnierseite) ausbauen, damit sie bei den folgenden Arbeiten nicht beschädigt werden kann.
- (d) Mit einem Bohrer mit Aufsatz  $\varnothing$  4 mm die 4 Nieten (**A240**) bohren, welche das Scharnier am Möbel festhalten, und dabei darauf achten, dass die Dichtungsmanschette nicht beschädigt wird.
- (e) Die Nieten vom vorderen Panel her entfernen und das Scharnier ausbauen.
- (f) Für den Wiedereinbau in umgekehrter Reihenfolge vorgehen.

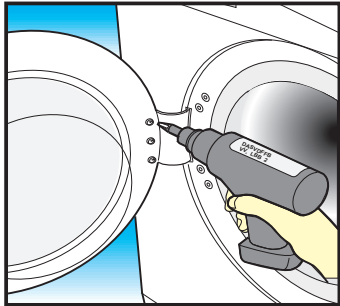

A040



E030

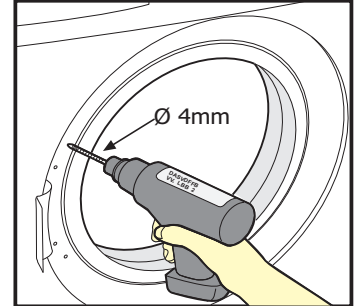
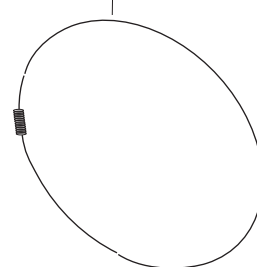

**Schritt 8 Zum Ausbauen der Türverriegelung (E060):**

- (a) Das Einfüllfenster öffnen.
- (b) Den Ring mit der Feder (**E030**) ausbauen.
- (c) Die Dichtungsmanschette (**E020**) von der Seite der Türverriegelung her ausbauen.
- (d) Die beiden Schrauben (**E002**) ausbauen, welche die Türverriegelung (**E060**) am Frontpaneel fixieren.
- (e) Die Stromkabel abhängen und ihre Position notieren.
- (f) Für den Wiedereinbau in umgekehrter Reihenfolge vorgehen.

E030

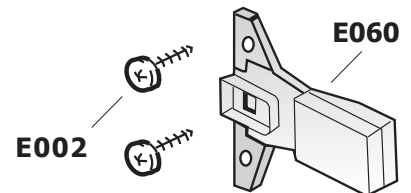
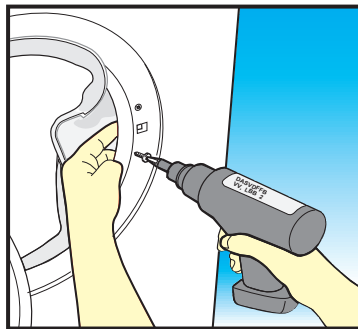
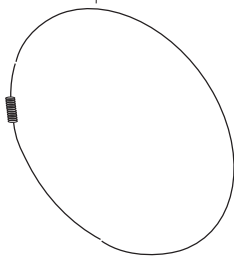

**Schritt 9 Ausbauen der Antriebsscheibe (G160) und/oder des Riemens (G170):**

- (a) Die obere Abdeckung ausbauen (**Schritt 2**).
- (b) Den Riemen (**G170**) von Hand von der Antriebsscheibe (**G160**) nehmen, indem diese im Uhrzeigersinn gedreht wird.
- (c) Mit einem Torx-Inbusschlüssel T40 die Befestigungsschrauben (**G210**) der Antriebsscheibe (**G160**) ausbauen.
- (d) Für den Wiedereinbau in umgekehrter Reihenfolge vorgehen, und dabei die Befestigungsschraube der Antriebsscheibe auf 25-30N festziehen.

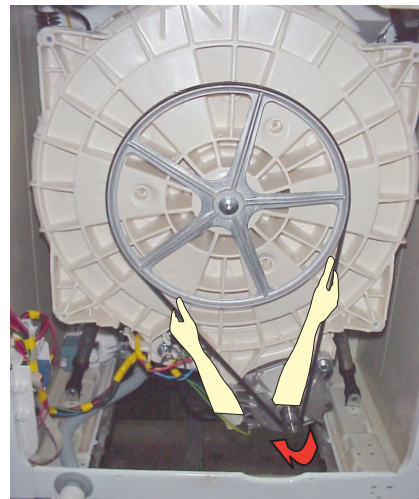
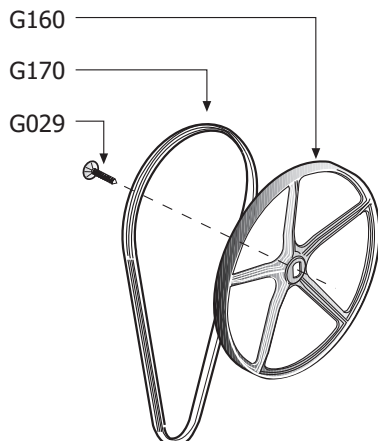

**Schritt 10 Zum Ausbauen des Elektronikmoduls A210 und/oder der Halterung des Elektronikmoduls (A200):**

- (a) Die rückwärtige Abdeckung ausbauen (**Schritt 2**).
- (b) Die beiden Befestigungsschrauben (**A220**) des Modulgehäuses (**A200**) ausbauen
- (c) Das Modulgehäuse (**A200**) aus seinem Sitz nehmen und dann das Elektronikmodul (**A210**) vorsichtig herausziehen, indem auf die Bügelschrauben aus Plastik eingewirkt wird, die es festhalten.
- (d) Die Elektroverbinder vorsichtig lösen.
- (e) Für den Wiedereinbau in umgekehrter Reihenfolge vorgehen, wobei darauf zu achten ist, dass die Verbinder perfekt übereinstimmen, damit keine falschen Kontakte entstehen.

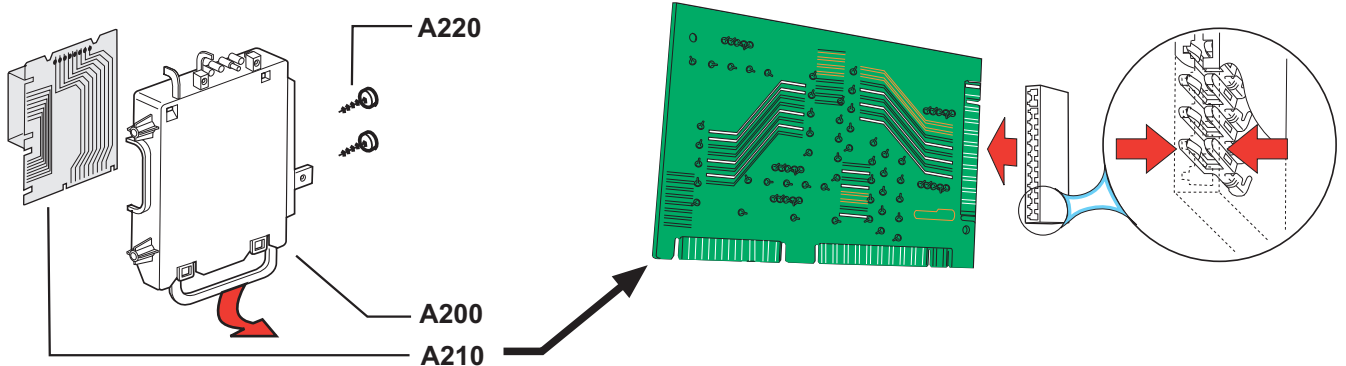

**Schritt 11 Zum Ausbauen/Ersetzen der folgenden Komponenten:**

- Stromkabel+Störfilter (D100);
- Druckwächter (D020).

**Für beide Komponenten gleicher Vorgang:**  
Den **Schritt 1** ausführen.

- (a) Um das **Stromkabel+Störfilter (D100)** zu ersetzen oder zu entfernen, die Kabel lösen und deren Position notieren, dann mit einem Torx-Schraubendreher T20 die beiden Befestigungsschrauben (**D110**) des Stromkabels+Störfilters (**D100**) ausbauen.
- (b) Für den Wiedereinbau in umgekehrter Reihenfolge vorgehen.
- (c) Um den **Druckwächter (D020)** zu ersetzen oder zu entfernen, die Befestigungsschraube (**D014**) des Druckwächtergehäuses (**D013**) ausbauen.
- (d) Die Stromkabel des Druckwächters (**D020**) entfernen und ihre Position notieren, den Gummischlauch (**F190**) des Druckwächters lösen und danach den Druckwächter (**D020**) von Hand herausnehmen.
- (e) Für den Wiedereinbau in umgekehrter Reihenfolge vorgehen.

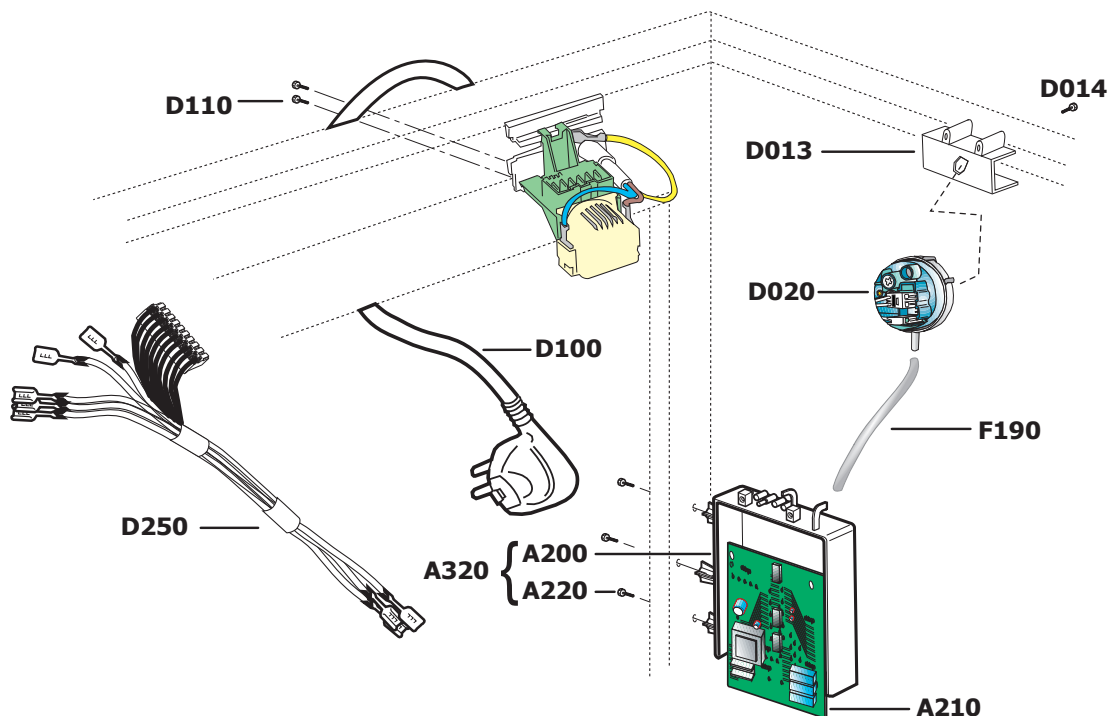

- Schritt 12** Zum Ausbauen/Ersetzen der folgenden Komponenten:  
 - den Deckel des Waschmittelfachs (C020)  
 - das Waschmittelfach (C010)  
 - die Muffe der Waschmitteleinspülung/Dampfauslass (C060).

**Gemeinsame Vorgänge:**

- (a) Die **Schritte 1 und 22** ausführen.
- (b) Die 4 Schrauben (**C150**) ausbauen, welche das Fach am Stirnbrett befestigt.
- (c) Mit einem langen Torx-Schraubendreher T20 die 4 Befestigungsschrauben des Bedienfelds (**Schritt 25**) ausbauen, ohne die Komponenten abzutrennen.
- (d) Die Dampfauslassmuffe rechts des Faches aushängen.
- (e) Die Schellen (**C130**) der Rohre des Magnetventils lösen und diese vom Waschmittelfach trennen.
- (f) Mit einer Zange die Klemmschelle (**C140**) abnehmen, welche die Muffe der Waschmitteleinspülung am Waschmittelfach befestigen.

**- den Deckel des Waschmittelfachs (C020) und/oder das Waschmittelfach (C010):**

- (g) Das Einspülfach von oben aus seinem Sitz herausnehmen.
- (h) Mit einem Flachkopfschraubendreher in der Nähe der Kupplungen für den Zusammenbau mit dem Waschmittelfach (**C010**) auf die Seiten des Deckels (**C020**) drücken und diesen abheben. Falls erforderlich, kann jetzt das Waschmittelfach (**C010**) ausgewechselt werden. Für den Wiedereinbau in umgekehrter Reihenfolge vorgehen, und dabei die nicht betroffenen Teile sicher verwahren.

**- die Muffe der Waschmitteleinspülung/Dampfauslass (C060):**

- (i) die Muffe der Waschmitteleinspülung/Dampfauslass (**C060**) aus dem Behälter ausbauen.

**Für den Wiedereinbau:** Zwischen Laugenbehälter und Frontpaneel des Möbels ein Distanzstücke legen (**siehe Zeichnung**), so dass ausreichend Platz für den Wiedereinbau der Muffe der Waschmitteleinspülung entsteht.

Ein Dichtungsmittel Typ **Bostik** zwischen Muffe und Behälter auftragen, die neue Muffe so positionieren, dass die Bezugspunkte an Behälter und Muffe übereinstimmen.

Die Feder (**C140**) so positionieren, dass sie während des Betriebs nicht gegen den Behälter schlagen kann.

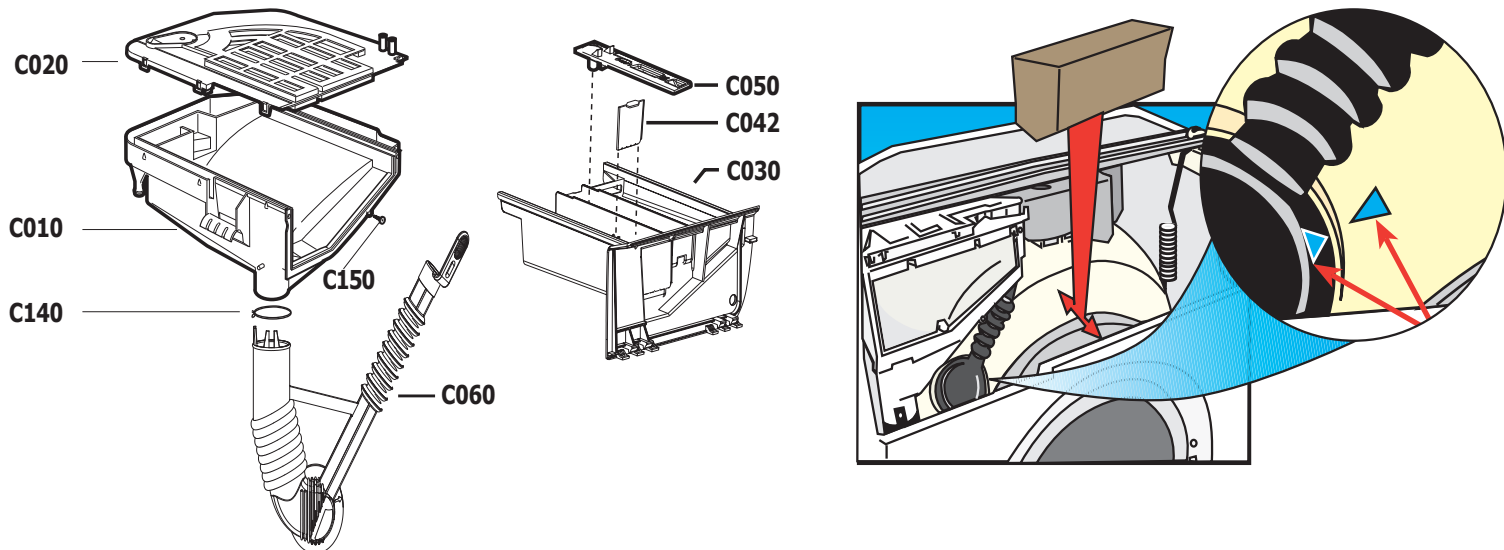

**Schritt 13** Zum Ausbauen/Ersetzen des Waschmotors (G130):

- (a) Den **Schritt 2** ausführen.
- (b) Eine Passscheibe unter den rechten Fuß legen und die Maschine leicht nach vorne kippen, um mehr Aktionsfreiheit zu erhalten (Nur zum Auswechseln des Motors).
- (c) Den **Schritt 9** ausführen.
- (d) Die Motor-Klemmenleiste abhängen, indem auf die Haltelasche gedrückt wird, und herausziehen; dann das Erdkabel des Motors entfernen.
- (e) Mit einem **10 mm** Steckschlüssel die beiden Befestigungsschrauben (**G380**) des Motors (**G130**) ausbauen.
- (f) Für den Wiedereinbau in umgekehrter Reihenfolge vorgehen.

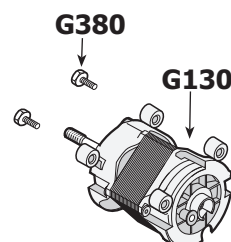
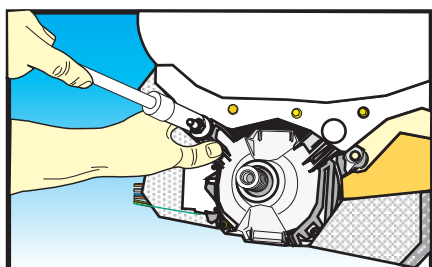
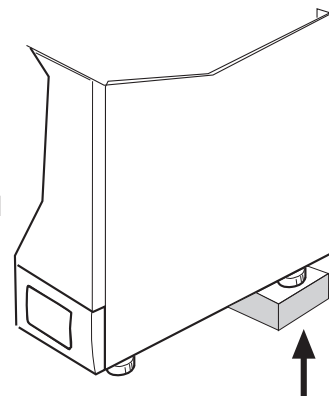



**Schritt 14** Zum Ausbauen des Magnetventils (D010 und/oder D300) und/oder der Wasseranlage der Waschmaschine:

- (a) Den **Schritt 1** ausführen.
- (b) Die Stromkabel abhängen (nur zum Auswechseln der Magnetventile).
- (c) Den Wasserzulaufschlauch (D040) und die Dichtung (D050) ausbauen.
- (d) Die beiden Befestigungsschrauben (D220) des Magnetventils von der Geräterückseite her ausbauen.
- (e) Das Magnetventil herausnehmen, die Rohrschellen (C130) mit einer Zange lockern und die Schläuche (C070 oder D008) herausziehen.
- (f) Für den Wiedereinbau in umgekehrter Reihenfolge vorgehen. Die Enden des Magnetventils mit Seifenwasser anfeuchten, damit die Schläuche besser gleiten.

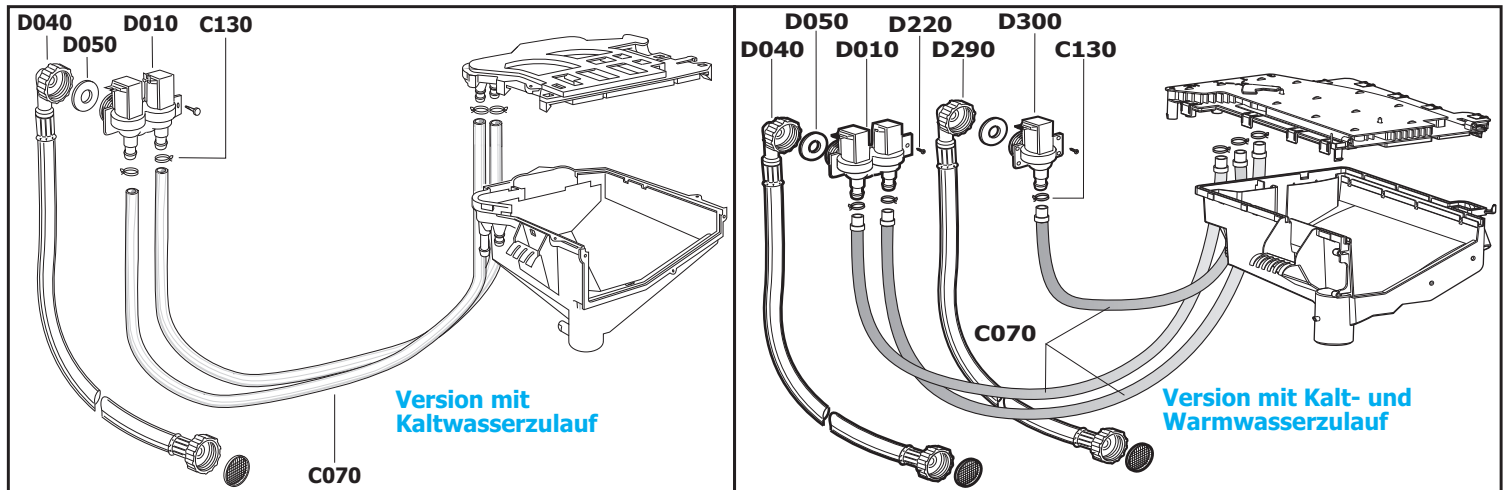

**Schritt 15** Ausbauen/Ersetzen des Waschwiderstands (G140):

- (a) Den **Schritt 2** ausführen.
- (b) Die Verdrahtung lösen und dabei die Positionen notieren.
- (c) Die Mutter des Widerstands mit einem **10mm** Steckschlüssel ganz lockern, ohne das Gewinde zu lösen.
- (d) Mit einem Gummiwerkzeug vorsichtig auf die Mutter klopfen, so dass der Gewindestift in den Körper des Widerstands eintritt, und ihn dann herausziehen. Falls der Widerstand so nicht austritt, mit einem Flachschraubendreher zwischen der Öse des Behälters und dem Widerstand (G140) ansetzen.
- (e) Für den Wiedereinbau in umgekehrter Reihenfolge vorgehen und dabei sicherstellen, dass der Widerstand richtig in die Überbrückung eingesetzt wird.

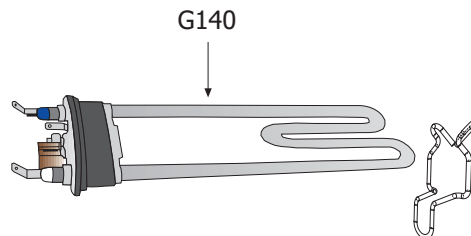

**Schritt 16** Ausbauen des Wärmewiderstand (G005):

- (a) Den **Schritt 2** ausführen.
- (b) Die Verdrahtung lösen und dabei die Positionen notieren.
- (c) Die Mutter des Widerstands ganz lockern und dann den Wärmewiderstand (G005) mit einer Zange herausnehmen.
- (d) Für den Wiedereinbau in umgekehrter Reihenfolge vorgehen.

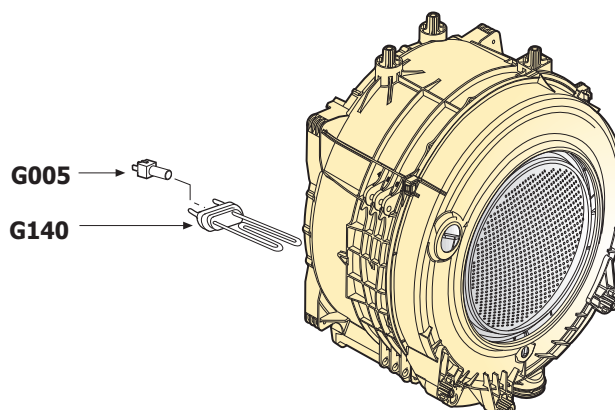



**Schritt 17** · Zum Ausbauen des festen Thermostats (G560):

- (a) Den **Schritt 2** ausführen.
- (b) Die Verdrahtung lösen und dabei die Positionen notieren.
- (c) Mit einer Zange den Thermostat (**G560**) aus der Dichtung (**G570**) herausziehen.
- (d) Für den Wiedereinbau in umgekehrter Reihenfolge vorgehen, wobei der Metallteil des Thermostats (**G560**) wieder mit Dichtungsmittel zu versehen ist.

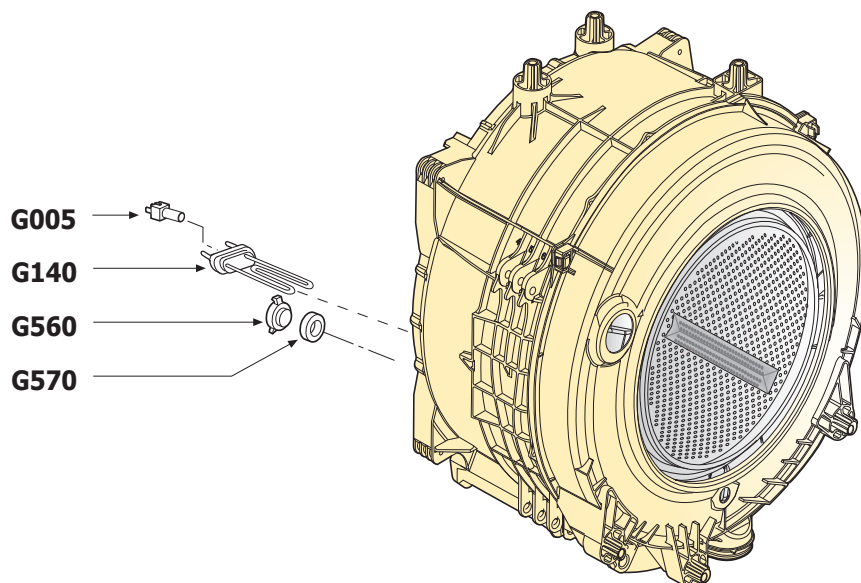

**Schritt 18** Zum Ausbauen und/oder Auswechseln des oberen Gegengewichts (G020).

- (a) Den **Schritt 1** ausführen.
- (a) Den Laugenbehälter leicht zum Bedienfeld (**B010**) hin verschieben und die drei Befestigungsschrauben (**G077**) mit einem **10 mm** Steckschlüssel ausbauen.
- (c) Für den Wiedereinbau in umgekehrter Reihenfolge vorgehen, wobei die Schrauben (**G077**) auf **25-28N** angezogen werden.

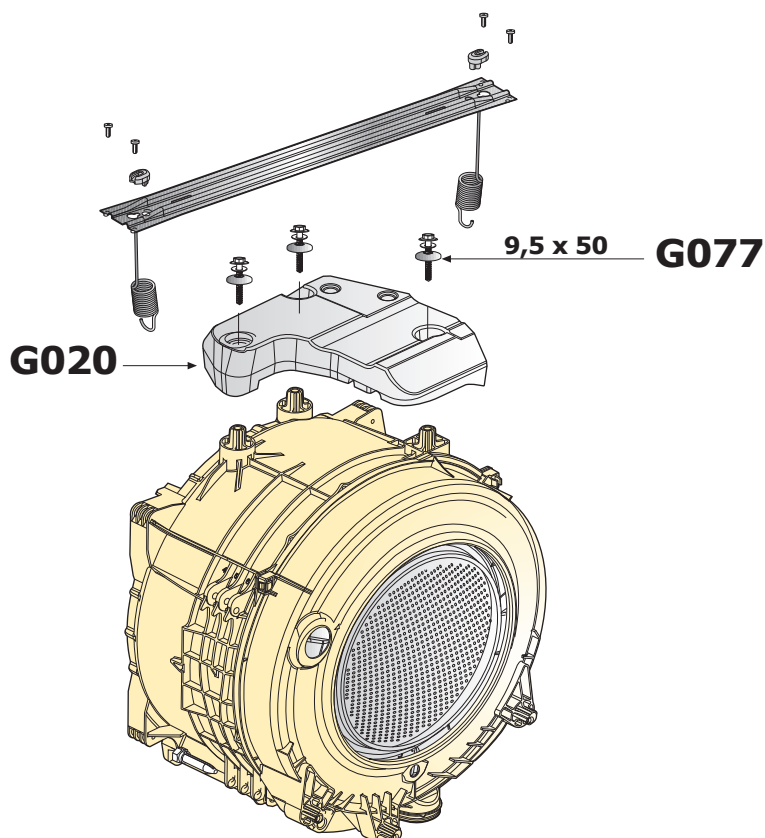

**Schritt 19** Zum Ausbauen/Ersetzen der folgenden Komponenten:

- der Ablaufschlauch (F090);
- die Abwasserpumpe (F010);
- die Ablaufmuffe (F070) zwischen Laugenbehälter und Elektropumpe (F010).

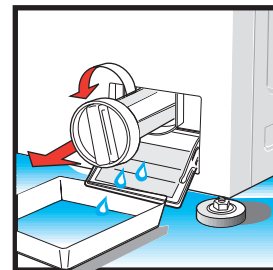

**GEMEINSAME VORGÄNGE:**

- (a) Den **Schritt 2** ausführen.
- (b) Ein Gefäß mit niedrigem Rand installieren, wobei zu beachten ist, dass ungefähr 1/2 Liter Wasser nach dem Waschgang im Filter verbleibt.
- (c) Die Filterabdeckung öffnen, den Deckel (F060) des Filters leicht aufdrehen und den Filter herausnehmen.

Ausbauen des **Ablaufschlauchs (F090):**

- (d) Mit einer Zange die Rohrschelle (F150) lösen und in Richtung der Abwasserpumpe gleiten lassen, die Plastikschelle aufschneiden und den Schlauch herausnehmen.

Ausbauen der **Abwasserpumpe (F010):**

- (e) Die Stromkabel lockern, die Rohrschelle (F100) von der Elektropumpe (F010) lösen und die Gummimuffe (F070) ausbauen.  
Von der Unterseite der Maschine her die beiden Schrauben (F130) mit einem 10 mm Steckschlüssel ausbauen und die Elektropumpe aus ihrem Sitz nehmen.

Ausbauen der **Ablaufmuffe F070:**

- (g) Die Maschine horizontal auf einer weichen Unterlage aufstellen, damit die Magnetventile nicht beschädigt werden.  
Die Rohrschelle (F110) (Laugenbehälterseite) mit einem 7mm Steckschlüssel oder einem Flachsraubendreher lockern und die Muffe (F070) aus dem Laugenbehälter nehmen.
- (h) Für den Wiedereinbau in umgekehrter Reihenfolge vorgehen, wobei der Ball wieder im Innern der Gummimuffe positioniert werden muss.

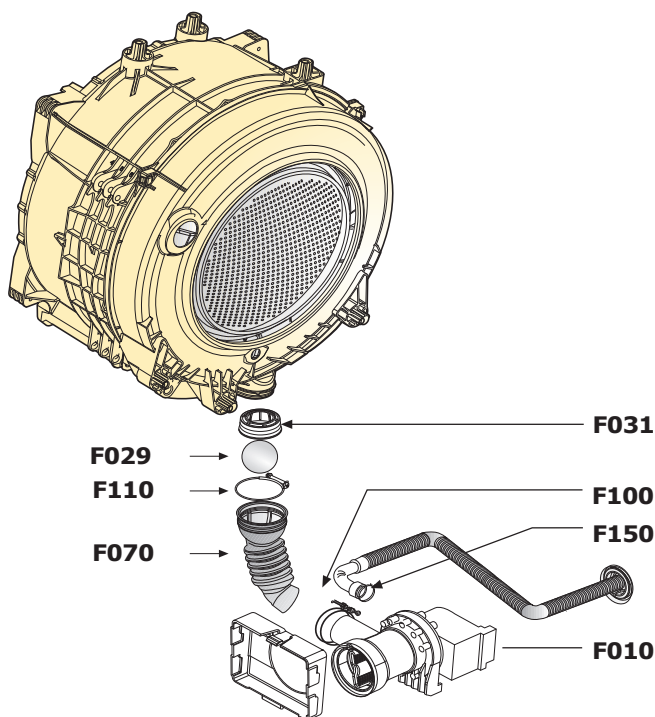
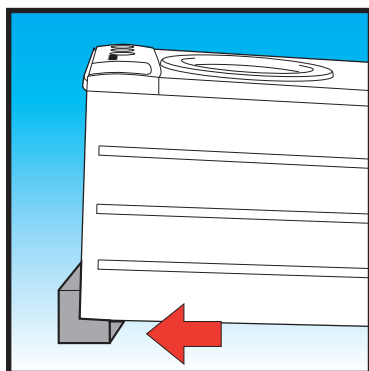

**Schritt 20 Zum Auswechseln Laugenbehälters (G030) und/oder des unteren Gegengewichts (G080):**

- (a) Die **Schritte 1-2-3** und **12** ausführen.
- (b) Das Bedienfeld (**Schritt 25**) ausbauen, ohne die Elektrokomponenten und die Drehknöpfe zu berühren, und außerhalb des Geräts ablegen.
- (c) Die beiden Schrauben (**D220**) des Magnetventils (**D010**) ausbauen.
- (d) Die Verdrahtung von Hauptmotor, Widerstand, Wärmewiderstand (**G005, falls vorhanden**), Thermostat (**G560, falls vorhanden**) und Magnetventil (**D010**) lösen.
- (e) Den unteren Teil des Laugenbehälters mit einem **10 mm** Steckschlüssel möbelseitig von den Stoßdämpfern befreien.
- (f) Den Druckwächter (**D020**) befreien, den Druckwächterschlauch (**F190**) ausbauen und den Druckwächter außerhalb des Möbels ablegen.
- (g) Mit einem **7mm** Steckschlüssel die Rohrschelle (**F110**) ausbauen, damit die Muffe der Druckwächterkammer aus Gummi (**F070**) von der Elektropumpe (**F020**) gelöst werden kann.
- (h) Die 4 Befestigungsschrauben (**G440**) des Querträgers mit einem Torx-Schraubendreher T20 lösen und den Laugenbehälter ausbauen.
- (i) Die Schritte **Schritt 9** und **Schritt 13** ausführen und die noch verbliebenen Komponenten sicher verwahren.
- (l) Für den Wiedereinbau in umgekehrter Reihenfolge vorgehen, wobei an den entsprechenden Stellen wieder ein Dichtungsmittel Typ **BOSTIK** anzubringen ist und der Ball (**F029**) wieder in die Gummimuffe (**F070**) eingesetzt werden soll.

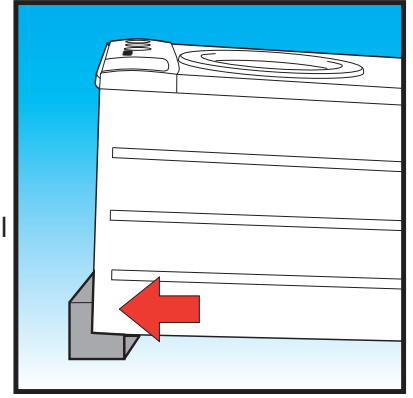

**Zum Ausbauen des unteren Gegengewichts (G080):**

- (m) Alle zuvor beschriebenen Vorgänge ausführen, mit Ausnahme des Punkts (i). Nachdem der Laugenbehälter ausgebaut wurde, mit einem **10mm** Steckschlüssel die drei Schrauben (**G450**) lösen.
- (n) Für den Wiedereinbau in umgekehrter Reihenfolge vorgehen und dabei die Schrauben des Gegengewichts (**G080**) auf **29-30N** festziehen.

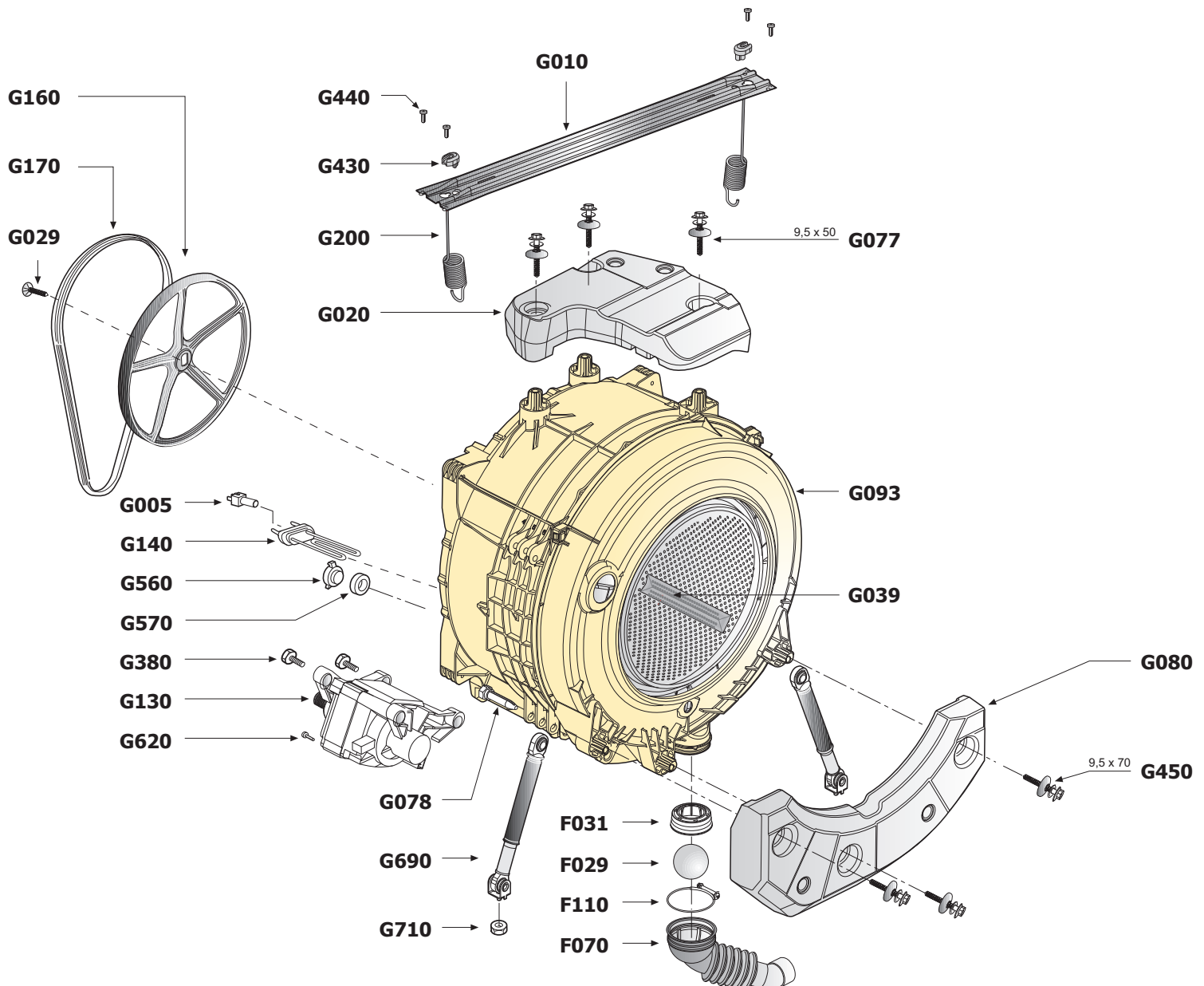

**Schritt 21 Zum Auswechseln des Waschmittelfachs (C030) am Bedienfeld:**

- (a) Um das Waschmittelfach (C030) aus seinem Sitz zu nehmen, leicht auf das Gitter des Weichspülerfachs (C050) drücken.
- (b) Für den Wiedereinbau das Fach an den Führungen einsetzen und hinein schieben.

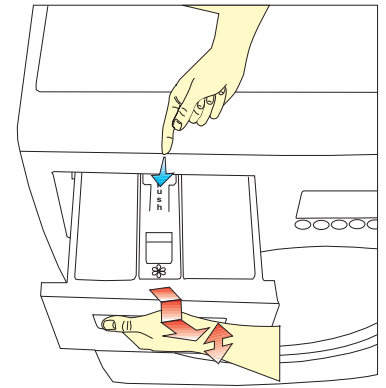

**Schritt 22 Zum Ausbauen des Waschmittelfachgriffs (C030) vom Bedienfeld:**

- (a) Den Schritt 21 ausführen.
- (b) Den Waschmittelfachgriff (C040) von Hand vom Waschmittelfach (C160) trennen, indem an den Einspannungen angesetzt wird.
- (c) Für den Wiedereinbau in umgekehrter Reihenfolge vorgehen.

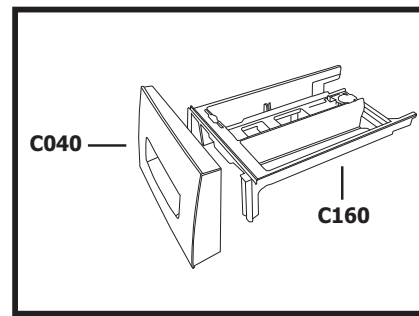
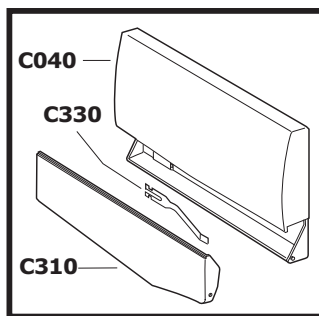

**Schritt 23 Zum Ausbauen und/oder Auswechseln des Potentiometers (B022).**

- (a) Den Schritt 1 ausführen.
- (b) Den Drehknopf des Potentiometers (B095) von Hand vom Bedienfeld (B010) ausbauen.
- (c) Die beiden Schrauben (B002) ausbauen, welche den Programmwähler am Stirnbrett befestigen.
- (d) Den Verbinder vom Potentiometer ausbauen und an der neuen Komponente befestigen.
- (e) Für den Wiedereinbau in umgekehrter Reihenfolge vorgehen.

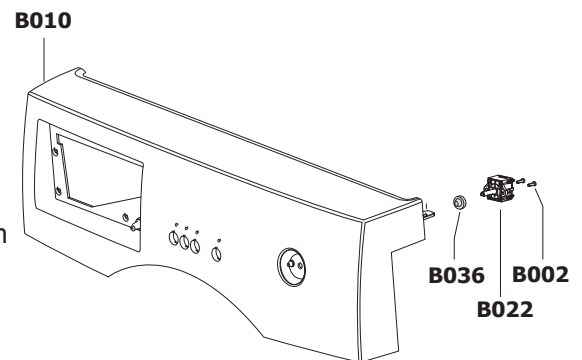

**Schritt 24 Zum Ausbauen des Bedienfelds (B010):**

- (a) Die Schritte 1-12-21-22 und 23 ausführen.
- (b) Das Flachkabel entfernen.
- (c) Mit einem langen Kreuzschraubendreher die vier Befestigungsschrauben (B290) des Bedienfelds (B010) ausbauen und die verbleibenden Elektrokomponenten bergen.
- (f) Für den Wiedereinbau in umgekehrter Reihenfolge vorgehen.

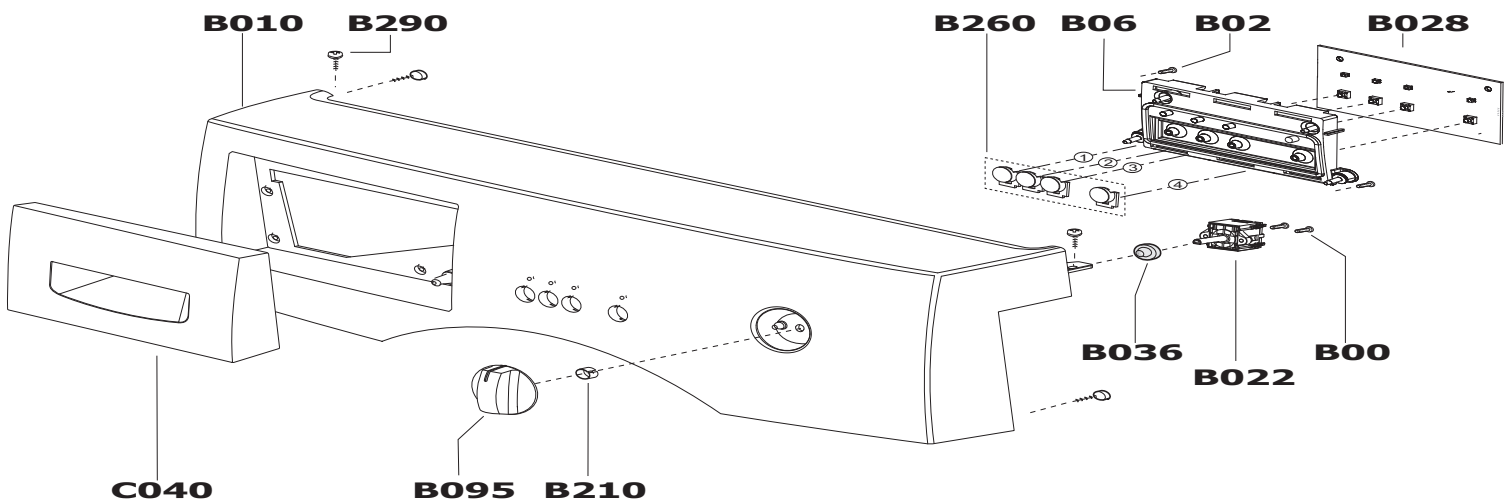



# Manual de servicio

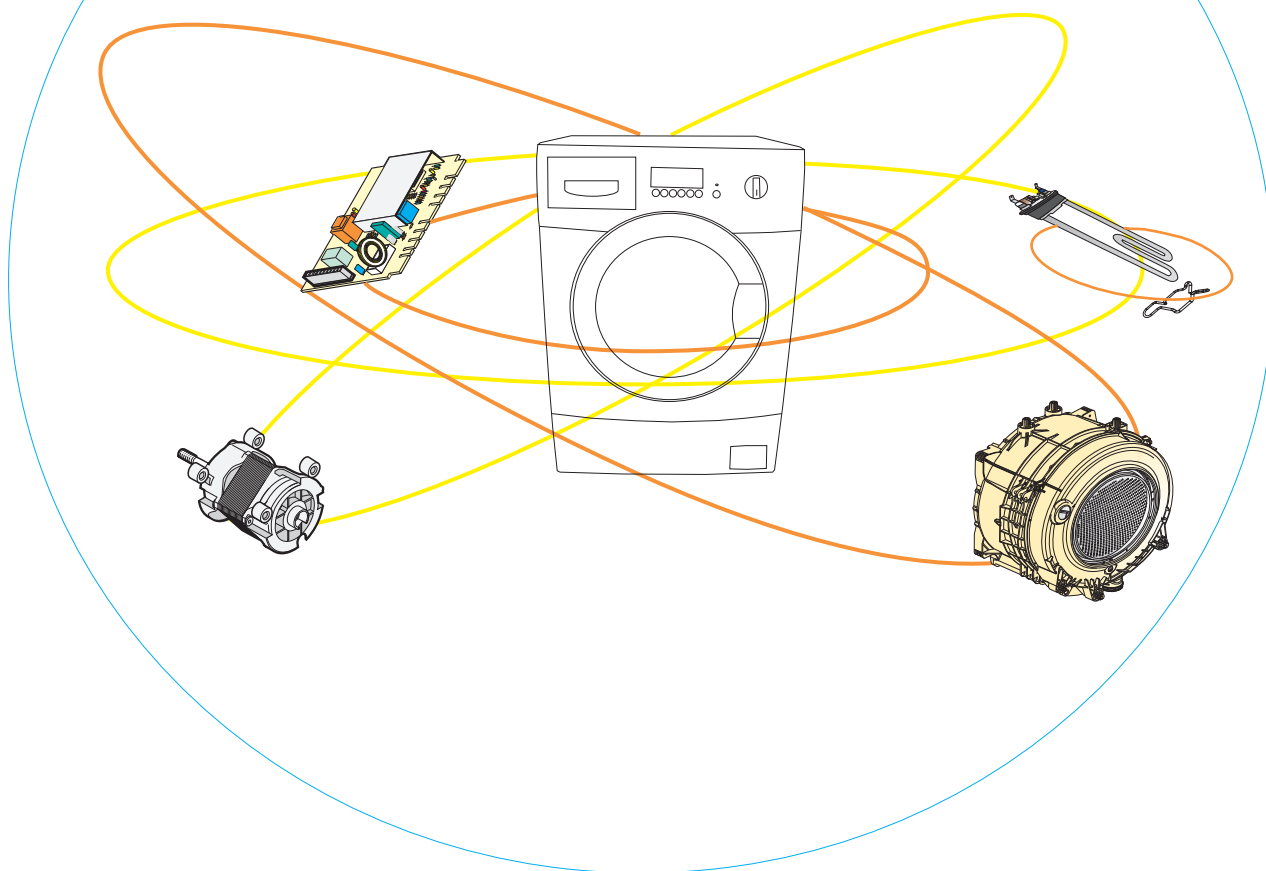

## LAVADORAS ELECTRÓNICAS CARGA FRONTAL CON CUBA ECO-CARBON

**IMPORTANTE**  
**A cada operación de reparación, desconectar el enchufe de alimentación de la red eléctrica.**



**Eliminación de la fijación de seguridad transporte del grupo oscilante**

**Pág.02**

|         |  |        |
|---------|--|--------|
| Paso 1  | Para desmontar la cubierta superior (A020) de la máquina   | Pág.03 |
| Paso 2  | la cubierta posterior (A030) de la máquina   | Pág.03 |
| Paso 3  | la guarnición de fuelle de la puerta con vidrio (E020)   | Pág.03 |
| Paso 4  | la puerta con vidrio de la máquina   | Pág.04 |
| Paso 5  | el conjunto manija puerta con vidrio (E090) y/o el marco de la puerta (E050)   | Pág.04 |
| Paso 6  | el vidrio de la puerta con vidrio (E040) y/o la protección del vidrio de la puerta con vidrio (E001)   | Pág.04 |
| Paso 7  | la bisagra de la puerta con vidrio (A040)  | Pág.05 |
| Paso 8  | el dispositivo de bloqueo de la puerta (E060)  | Pág.05 |
| Paso 9  | la polea conducida (G160) y/o la correa elástica (G170)  | Pág.05 |
| Paso 10 | el módulo electrónico (A210) y/o el soporte módulo electrónico (A200)  | Pág.06 |
| Paso 11 | Para desmontar y/o sustituir:<br>- el cable de alimentación eléctrica + filtro anti interferencias (D100)<br>- el presóstat (D020)   | Pág.06 |
| Paso 12 | Para quitar la cubeta del detergente (C010), el manguito de carga del detergente descarga vapores (C060), la cubierta de la cubeta del detergente (C020)                   | Pág.07 |
| Paso 13 | Para desmontar el motor de lavado (G130)   | Pág.07 |
| Paso 14 | la electroválvula (D430) y/o la instalación hídrica  | Pág.08 |
| Paso 15 | la resistencia de lavado (G140)  | Pág.08 |
| Paso 16 | la termorresistencia (G005)  | Pág.08 |
| Paso 17 | el termostato fijo (G560)  | Pág.09 |
| Paso 18 | el contrapeso superior (G020)  | Pág.09 |
| Paso 19 | Para desmontar y/o sustituir:<br>- el tubo de descarga (F090)<br>- la electrobomba de descarga (F010)<br>- el manguito de descarga (F070) entre cuba y electrobomba (F010) | Pág.10 |
| Paso 20 | Para desmontar la cuba (G030) y/o el contrapeso inferior (G080)  | Pág.11 |
| Paso 21 | la gaveta detergente (C040) desde el tablero de mandos (B010)  | Pág.12 |
| Paso 22 | la manija de la gaveta (C040) desde el tablero de mandos (B010)  | Pág.12 |
| Paso 23 | el potenciómetro (B022)  | Pág.12 |
| Paso 24 | el tablero de mandos (B010)  | Pág.12 |

**Herramientas necesarias para desmontar los diferentes componentes de la máquina:**

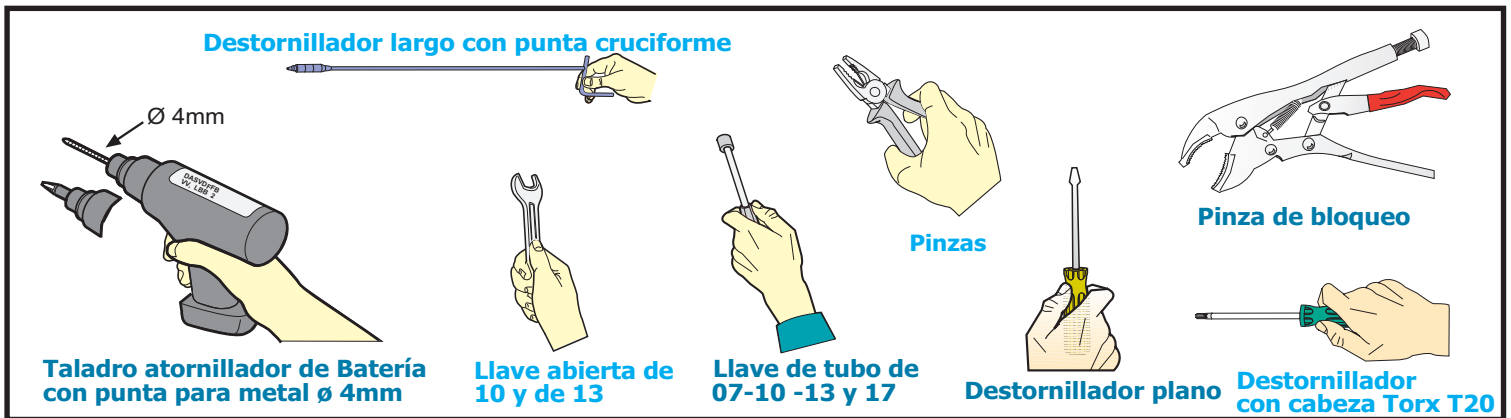

**IMPORTANTE:**

La máquina que se ha tomado como referencia para la realización del presente manual es una lavadora de 64 litros con cuba ECO-CARBON. Todas las operaciones que se diferencian de ésta están evidenciadas con el color Azul. El presente manual debe ser utilizado integrando con éste el resto de la documentación técnica del producto considerado (Tablas de los Despieces, documentación técnica, informaciones técnicas).

**Eliminación de la fijación de seguridad transporte del grupo oscilante:**

- (a) Con una llave con cabeza hexagonal de 10 mm, quitar los 4 tornillos **Z010** con las respectivas arandelas **Z020**, los casquillos de los separadores **Z019**, los separadores de embalaje **Z040** (ver fig. 1).
- (b) Cerrar los 4 orificios donde se alojaban los tornillos de embalaje con los 4 tapones **Z023**, que se encuentran en el interior del sobre de los documentos (ver fig. 2).

**Importante:** en el caso que los separadores permanezcan al interior de la máquina, abrir la cubierta posterior para recuperarlos, quitando los 10 tornillos **A080**.

Es importante recuperar estos componentes, que servirán en el caso se deba transportar la máquina.

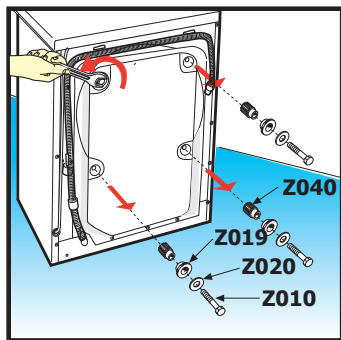

Fig. 1

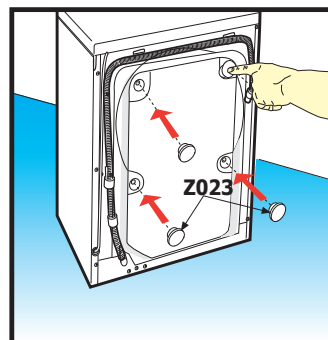
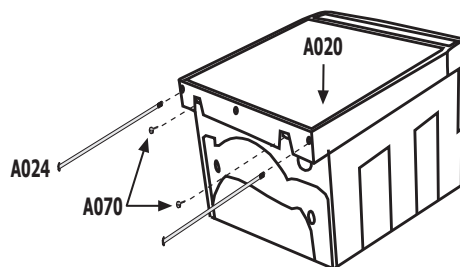
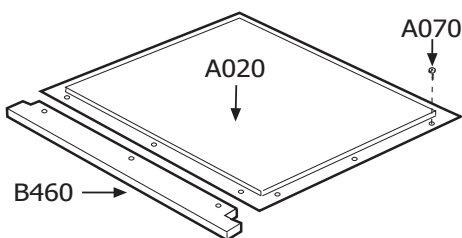

Fig. 2

**Paso 1 Para desmontar la cubierta superior A020 de la máquina:**

- (a) Quitar los dos tornillos **A070** de fijación situados en la parte posterior de la cubierta superior **A020** del mueble; si están presentes, quitar también los dos tornillos **A024**.
  - (b) Levantar la parte posterior de la cubierta y tirarla hacia uno mismo para quitarla.
- En el caso de máquinas debajo de la mesa, quitar los 10 tornillos **A070** y la brida de enganche de la cubierta **B460**, luego levantar la cubierta superior.
- (c) Para montar, proceder en sentido inverso.



**Paso 2 Para desmontar la cubierta posterior A030:**

- (a) Quitar los 10 tornillos **A080** que fijan la cubierta posterior **A030** al mueble.
- (b) Para montar, proceder en sentido inverso.



**Paso 3 Para quitar la guarnición de fuelle de la puerta con vidrio (E020):**

- (a) Ejecutar los **Pasos 1 y 2**.
- (b) Abrir la puerta con vidrio, y quitar el anillo de apriete con muelle (**E030**); luego extraer la guarnición de fuelle (**E020**) desde el panel anterior del mueble, desenganchar la guarnición de la caja de la resistencia de secado y extraer. Recuperar el manguito negro (**H160**) y el muelle de sujeción (**H150**).
- (c) Desde lo alto, quitar el anillo de apriete interno (**E010**) y quitar la guarnición de fuelle de la cuba con cautela en cuanto debe extraerse también el tubito que se encuentra en la parte inferior de descarga de agua, que está fijado con un sellante resistente al agua y a las altas temperaturas (tipo Bostik).
- (d) Para montar, proceder en el modo inverso, teniendo cuidado de limpiar el orificio de fijación del tubito de descarga de la guarnición de fuelle del sellante endurecido y la guarnición deberá sellarse nuevamente en la caja de la resistencia de secado con un sellante a la silicona, resistente a las altas temperaturas.

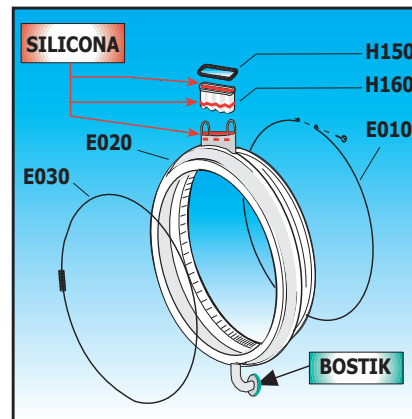

Para montar la guarnición de fuelle en las máquinas 33-39 cm, introducir un espesor debajo del motor de lavado, con el fin de obtener el espacio necesario para ejecutar la operación.

- (e) Poner nuevo sellante resistente al agua y a las altas temperaturas (tipo Bostik) en el tubito de descarga de la guarnición.

**Paso 4 Para quitar la puerta con vidrio de la máquina:**

- (a) Abrir la puerta con vidrio, y quitar los tres tornillos (**E120**) que fijan el grupo puerta a la bisagra
- (b) Para montar, proceder en sentido inverso.

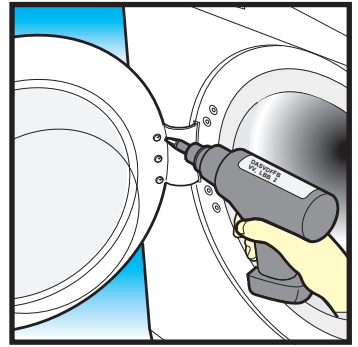

**Paso 5 Para quitar el conjunto manija puerta con vidrio (E090) y/o el marco de la puerta con vidrio (E050):**

- (a) Abrir la puerta con vidrio de la máquina.
- (b) Desencajar el marco de la puerta con vidrio, haciendo leva con las manos en la parte superior para acceder a los dos tornillos (**E150**) que fijan el muelle de apoyo (**E160**) de la manija, luego quitarlos con un destornillador con cabeza cruciforme.
- (c) Quitar el muelle (**E160**) anotando su posición, luego extraer todo el grupo manija.
- (d) Para montar, proceder en sentido inverso, teniendo cuidado de montar por último la manija (**E080**).

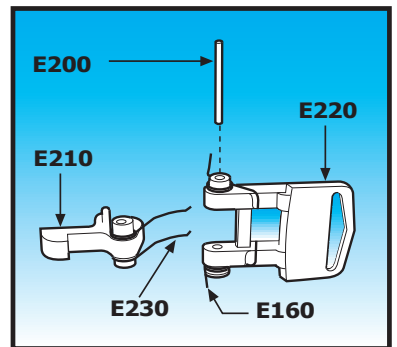
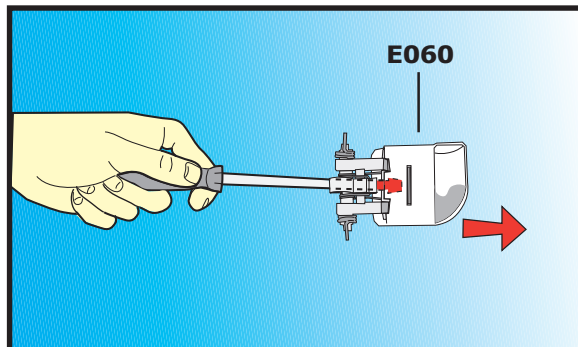
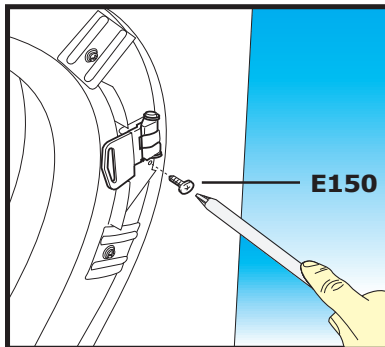
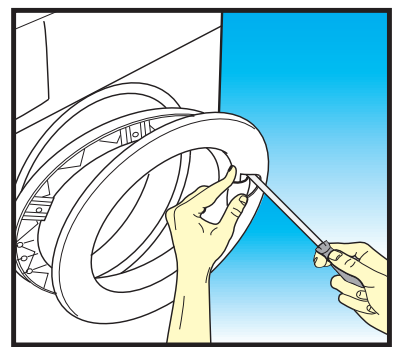
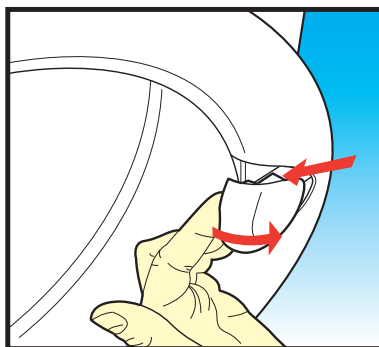
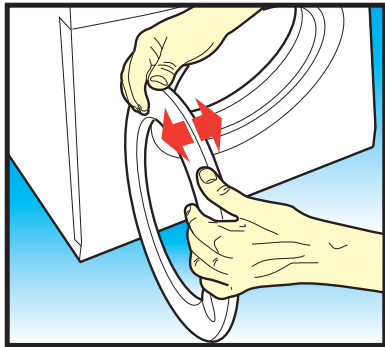

**Paso 6 Para quitar el vidrio de la puerta con vidrio (E040) y/o la protección del vidrio de la puerta con vidrio (E001):**

- (a) Ejecutar el **Paso 5**.
- (b) Destornillar los seis tornillos (**E100**) y las 6 plaquetas (**E110**) para bloquear el vidrio, luego quitar el vidrio y/o la protección del vidrio de la puerta con vidrio (**E001**).
- (c) Para montar, proceder en sentido inverso teniendo cuidado de montar el vidrio de la puerta en la posición correcta (**ver indicador de encaje en el dibujo**) por último montar la manija (**E080**).

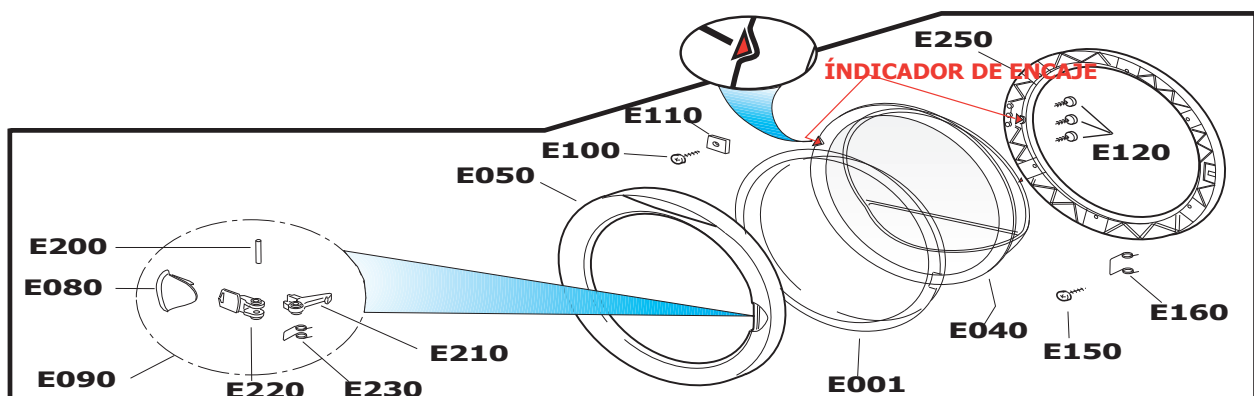

**Paso 7 Para quitar la bisagra de la puerta con vidrio (A040):**

- (a) Ejecutar el **Paso 4** para quitar la puerta con vidrio.
- (b) Quitar el anillo con muelle (**E030**).
- (c) Quitar la guarnición de fuelle (lado bisagra) para no dañarla en la operación sucesiva.
- (d) Con un taladro dotado de una punta de  $\varnothing 4$  mm, perforar los 4 remaches (**A240**) que fijan la bisagra al mueble teniendo cuidado de no dañar la guarnición de fuelle.
- (e) Extraer los remaches del panel frontal y quitar la bisagra.
- (c) Para montar, proceder en sentido inverso.

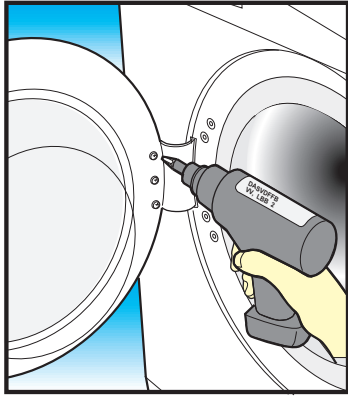

A040



E030

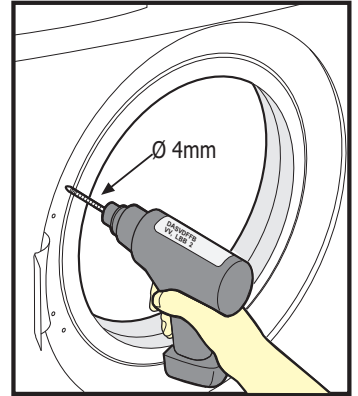
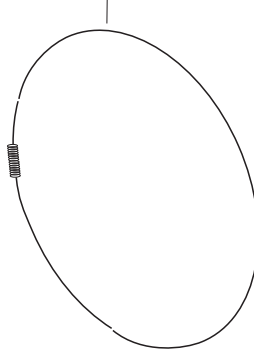

**Paso 8 Para desmontar el dispositivo de bloqueo de la puerta (E060):**

- (a) Abrir la puerta con vidrio.
- (b) Quitar el anillo con muelle (**E030**).
- (c) Quitar la guarnición de fuelle (**E020**) por el lado del dispositivo de bloqueo de la puerta.
- (d) Quitar los dos tornillos de fijación (**E002**) que fijan el dispositivo de bloqueo de la puerta (**E060**) al panel frontal.
- (e) Desconectar los cables eléctricos anotando sus posiciones.
- (f) Para montar, proceder en sentido inverso.

E030

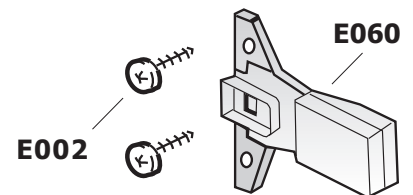
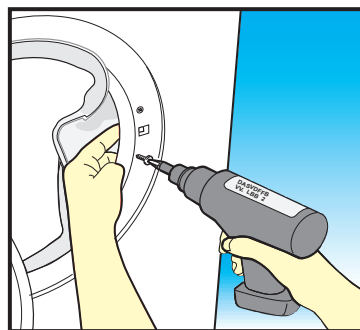
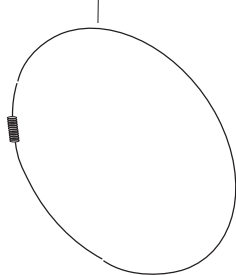

**Paso 9 Para quitar la polea conducida (G160) y/o la correa (G170):**

- (a) Desmontar la cubierta posterior (**Paso 2**).
- (b) Quitar manualmente la correa (**G170**) de la polea (**G160**) haciéndola girar en sentido horario.
- (c) Con una llave de casquillo con cabeza Torx T40, quitar el tornillo (**G210**) de fijación de la polea (**G160**).
- (d) Para montar, proceder en el modo inverso, teniendo cuidado de apretar el tornillo de fijación de la polea a 25-30N.

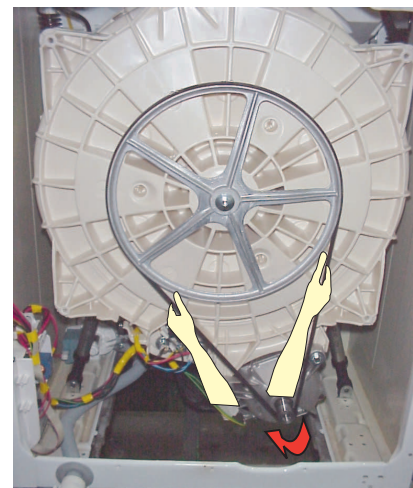
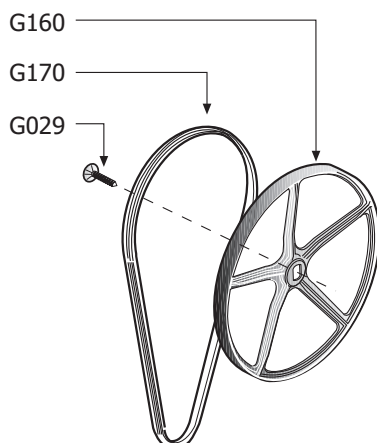



**Paso 10** Para quitar el módulo electrónico A210 y/o el soporte módulo electrónico (A200):

- (a) Desmontar la cubierta posterior (**Paso 2**).
- (b) Quitar los 2 tornillos (**A220**) de fijación de la caja porta módulo (**A200**)
- (c) Extraer la caja porta módulo (**A200**) de su alojamiento, luego extraer el módulo electrónico (**A210**) con delicadeza haciendo leva en los pernos de U de plástico que lo bloquean.
- (d) Desconectar delicadamente los conectores eléctricos.
- (e) Para montar, proceder en el modo inverso teniendo cuidado de hacer coincidir perfectamente los conectores para evitar falsos contactos.

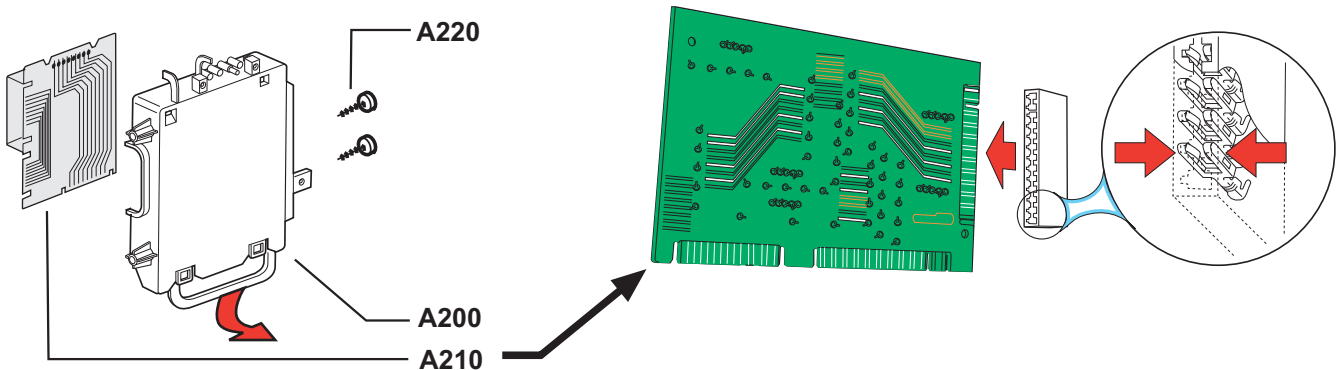

**Paso 11** Para desmontar y/o sustituir:  
 - el cable de alimentación eléctrica + filtro anti interferencias (D100);  
 - presóstato (D020).

**Operación común para los dos componentes:**  
 Ejecutar el **Paso 1**.

- (a) Para sustituir o quitar el **cable de alimentación + filtro anti interferencias (D100)** desconectar los cables eléctricos anotando sus posiciones, luego con un destornillador con cabeza Torx T20 quitar los dos tornillos (**D110**) de fijación del cable de alimentación+ filtro anti interferencia (**D100**).
- (b) Para montar, ejecutar las operaciones inversas.
- (c) Para sustituir o quitar el **presóstato (D020)** quitar el tornillo (**D014**) de fijación de la caja presóstato (**D013**).
- (d) Quitar los cables eléctricos del presóstato (**D020**) anotando sus posiciones, luego de lo cual quitar el tubo presóstato de goma (**F190**), sucesivamente desencajar el presóstato (**D020**) manualmente.
- (e) Para montar, ejecutar las operaciones inversas.

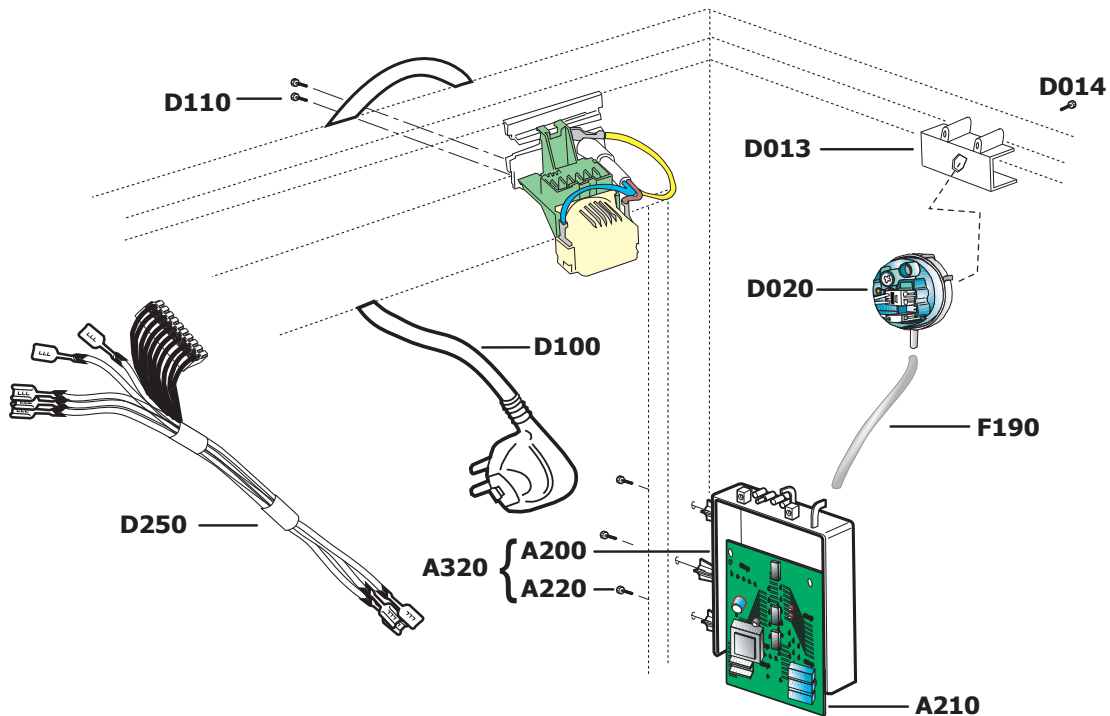



- Paso 12** Para desmontar y/o sustituir:
- la cubierta de la cubeta detergente (C020)
  - la cubeta del detergente (C010)
  - el manguito carga detergente/descarga vapores (C060).

**Operaciones comunes:**

- (a) Ejecutar los **Pasos 1 y 22**.
  - (b) Quitar los 4 tornillos (C150) que fijan la cubeta al frente.
  - (c) Con un destornillador torx T20 largo quitar los 4 tornillos de fijación del tablero de mandos (**Paso 25**), sin desconectar los componentes.
  - (d) Desenganchar el manguito de descarga de vapores conectado a la derecha de la cubeta.
  - (e) Quitar las abrazaderas (C130) de los tubos de la electroválvula, luego desconectarlos de la cubeta del detergente.
  - (f) Con una pinza, quitar la abrazadera de muelle (C140) que une el manguito carga detergente a la cubeta.
- la cubierta de la cubeta del detergente (C020) y/o la cubeta del detergente (C010)**
- (g) Extraer desde lo alto la cubeta detergente de su alojamiento.
  - (h) Con un destornillador de cabeza plana, hacer leva en los lados de la cubierta (C020) cerca de los enganches para el ensamblaje con la cubeta (C010) y levantar la cubierta.  
Si es necesario ahora es posible proceder a la sustitución de la cubeta del detergente (C010).  
Para montar proceder en sentido inverso teniendo cuidado de recuperar los detalles que no se han empleado en la intervención.
- el manguito carga detergente/descarga vapores (C060)**
- (i) Quitar el manguito carga detergente y descarga vapores (C060) de la cuba.
- Para montar:** Introducir un espesor entre la cuba y el panel frontal del mueble (**ver dibujo**), de manera de tener espacio suficiente para montar el manguito de carga del detergente. Aplicar sellante tipo **Bostik** entre el manguito y la cuba, posicionar el nuevo manguito poniendo atención en hacer corresponder los puntos de referencia presentes en la cuba y en el manguito.  
Posicionar el muelle (C140) de manera que no golpee la cuba durante el funcionamiento.

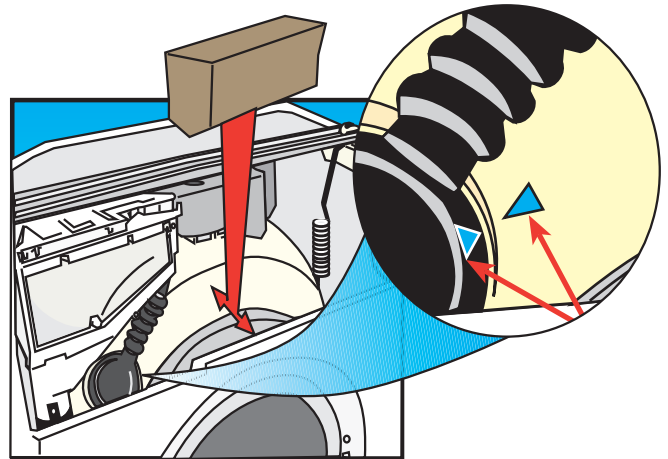
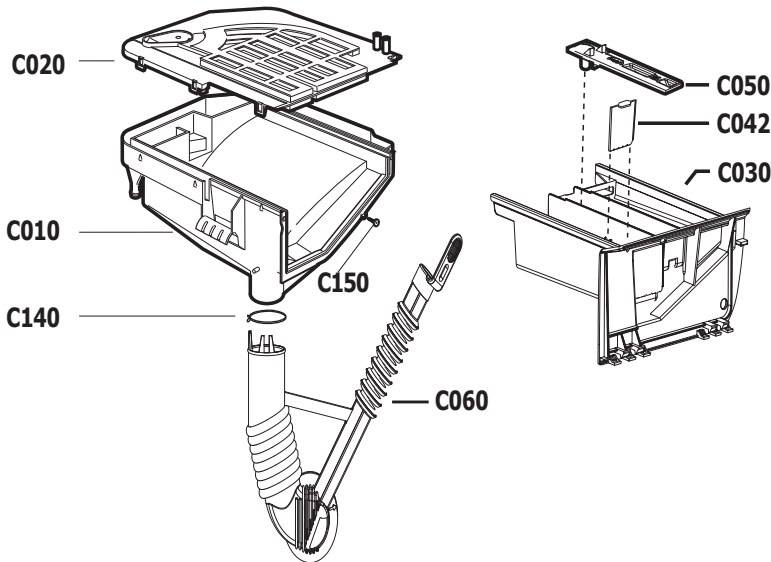

**Paso 13** Para desmontar y/o sustituir el motor de lavado (G130):

- (a) Ejecutar el **Paso 2**.
- (b) Introducir un espesor debajo del pie posterior derecho, luego inclinar la máquina ligeramente hacia delante para tener mayor radio de acción (Sólo en caso de sustitución del motor).
- (c) Ejecutar el **Paso 9**.
- (d) Desconectar el tablero de bornes del motor presionando la lengüeta de bloqueo, luego extraerla, después quitar el cable de puesta a tierra del motor.
- (e) Con una llave tubular de **10 mm** quitar los dos tornillos (G380), de fijación del motor (G130).
- (f) Para montar, proceder en sentido inverso.

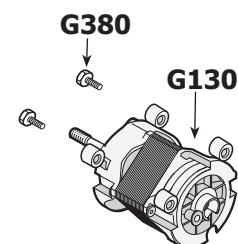
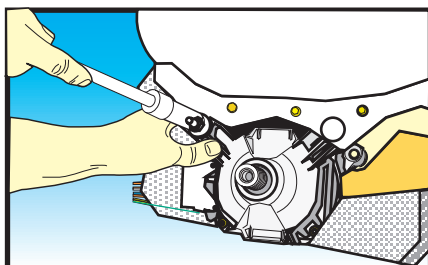
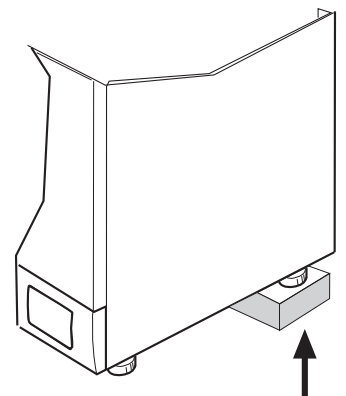

**Paso 14** Para quitar la electroválvula (D010 y/o D300) y/o la instalación hídrica interna de la lavadora:

- (a) Ejecutar el **Paso 1**.
- (b) Desconectar los cables eléctricos (sólo en caso de sustitución de las electroválvulas).
- (c) Quitar el tubo de carga del agua (D040) y la guarnición (D050).
- (d) Quitar los dos tornillos (D220) de fijación de la electroválvula de la parte posterior del mueble.
- (e) Extraer la electroválvula, con una pinza aflojar las abrazaderas (C130) ajustables y luego extraer los tubos (C070 o D008).
- (f) Para montar, proceder en el modo inverso, se aconseja mojar los extremos de la nueva electroválvula con una solución de agua y jabón para facilitar el desplazamiento de los tubos.

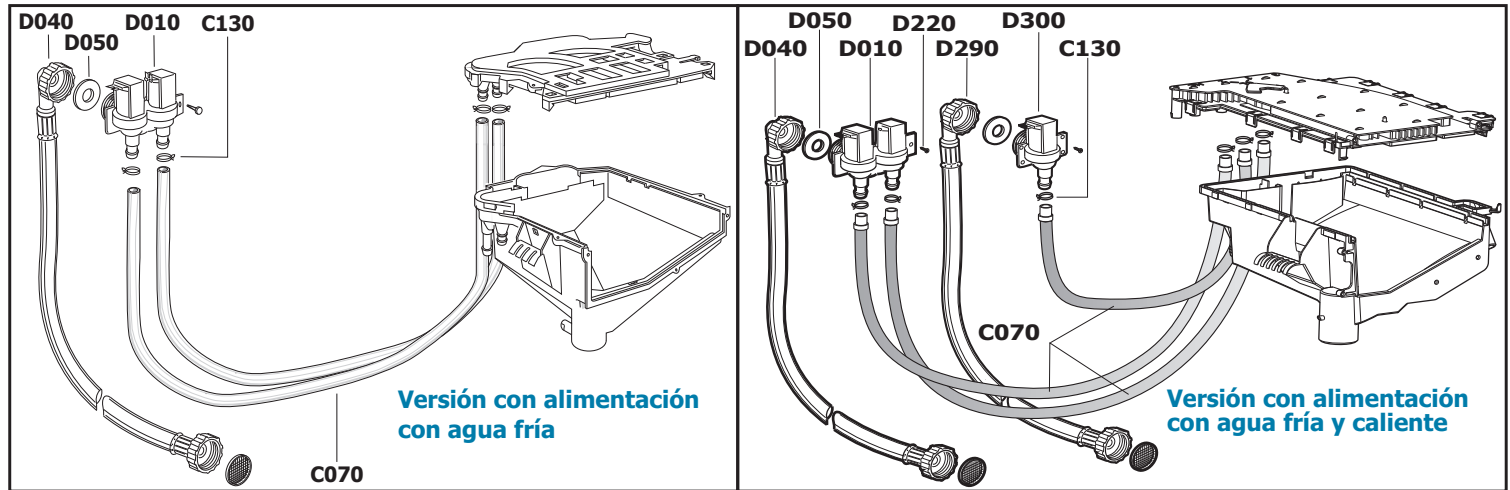

**Paso 15** Para desmontar y/o sustituir la resistencia de lavado (G140):

- (a) Ejecutar el **Paso 2**.
- (b) Desconectar el cableado eléctrico anotando sus posiciones.
- (c) Aflojar completamente la tuerca de la resistencia sin extraerla del roscado con una llave tubular de **10 mm**.
- (d) Con una herramienta de goma, golpear con delicadeza la tuerca para que la barra roscada entre en el cuerpo de la resistencia, luego extraerla. En el caso que la resistencia salga con dificultad, hacer leva con un destornillador plano entre el ojal de la cuba y la resistencia (G140).
- (e) Para montar, proceder en el modo inverso asegurándose que la resistencia quede bien insertada en el muelle de protección de la resistencia.

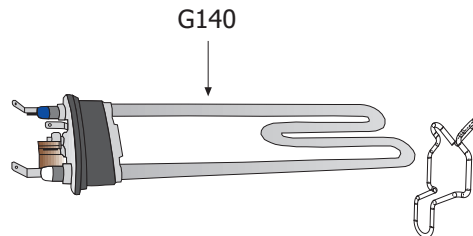

**Paso 16** Para quitar la bisagra de la puerta con vidrio (G005):

- (a) Ejecutar el **Paso 2**.
- (b) Desconectar el cableado eléctrico anotando sus posiciones.
- (c) Aflojar completamente la tuerca de la resistencia, luego con una pinza extraer la termorresistencia (G005).
- (d) Para montar, proceder en el modo inverso.

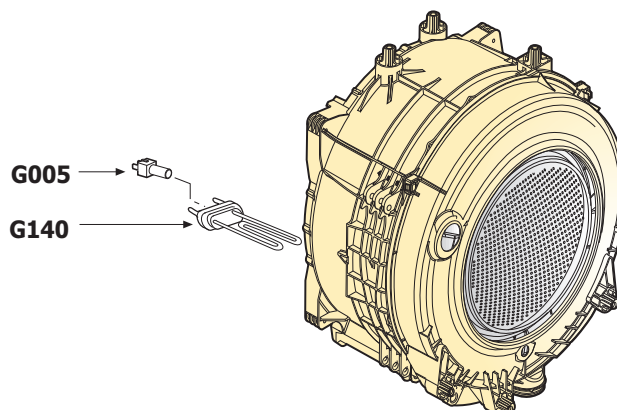

**Paso 17** Para desmontar el termostato fijo (G560):

- (a) Ejecutar el **Paso 2**.
- (b) Desconectar el cableado anotando sus posiciones.
- (c) Con una pinza extraer el termostato (**G560**) de la guarnición (**G570**).
- (d) Para montar, proceder en el modo inverso, teniendo cuidado de aplicar nuevamente el sellante en la parte metálica del termostato (**G560**).

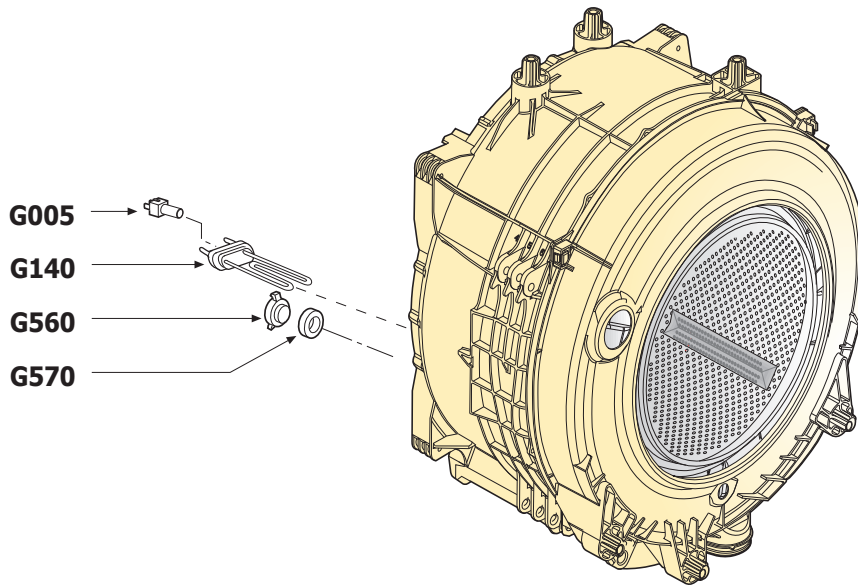

**Paso 18** Para desmontar y/o sustituir el contrapeso superior (G020).

- (a) Ejecutar el **Paso 1**.
- (b) Desplazar ligeramente la cuba hacia el tablero de mandos (**B010**), quitar los 3 tornillos (**G077**) de fijación con la ayuda de una llave tubular de **10 mm**.
- (c) Para montar ejecutar las operaciones inversas cuidando de apretar los tornillos (**G077**) a **25-28N**.

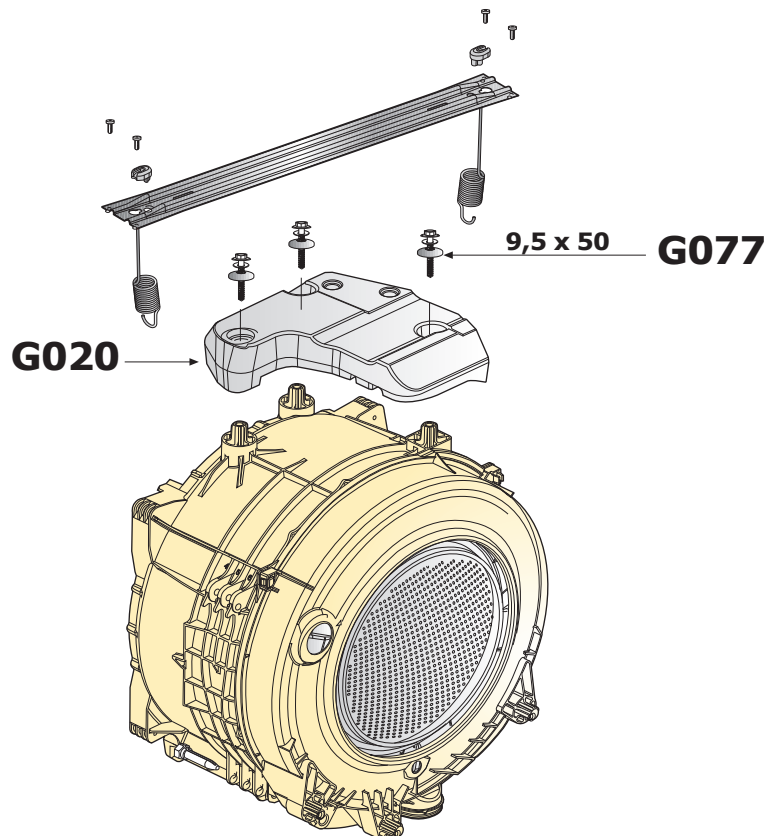

- Paso 19** Para desmontar y/o sustituir:
- el tubo de descarga (F090);
  - la electrobomba de descarga (F010);
  - el manguito de descarga (F070) entre cuba y electrobomba (F010).

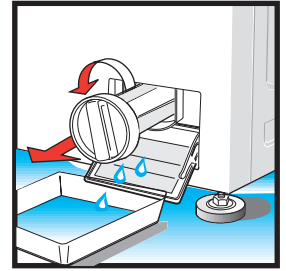

**OPERACIONES COMUNES:**

- (a) Ejecutar el **Paso 2**.
- (b) Instalar un contenedor con bordes bajos, tomando en consideración que una cantidad de agua de aproximadamente 1/2 litro permanece en el filtro al final de cada ciclo de lavado.
- (c) Abrir la puerta del filtro, aflojar el tapón (F060) del filtro sin quitarlo completamente, luego extraerlo.

**Quitar el tubo de descarga (F090):**

- (d) Con una pinza, aflojar la abrazadera (F150) y desplazarla hacia la bomba de descarga, cortar la abrazadera de plástico luego extraer el tubo.

**Quitar la electrobomba de descarga (F010):**

- (e) Desconectar los cables eléctricos, aflojar la abrazadera (F100) de la electrobomba (F010) y quitar el manguito de goma (F070). Desde el fondo de la máquina, quitar los dos tornillos (F130) con una llave tubular de 10 mm, luego quitar la electrobomba de su alojamiento.

**Quitar el manguito de descarga F070,**

- (g) Apoyar la máquina en posición horizontal en una superficie de protección para no dañar las electroválvulas. Aflojar la abrazadera ajustable (F110) (lado cuba) con una llave de tubo hexagonal de 7mm o con un destornillador con la cabeza plana, luego quitar el manguito (F070) de la cuba.
- (h) Para montar, proceder en el modo inverso no olvidando de posicionar la bola al interior del manguito de goma.

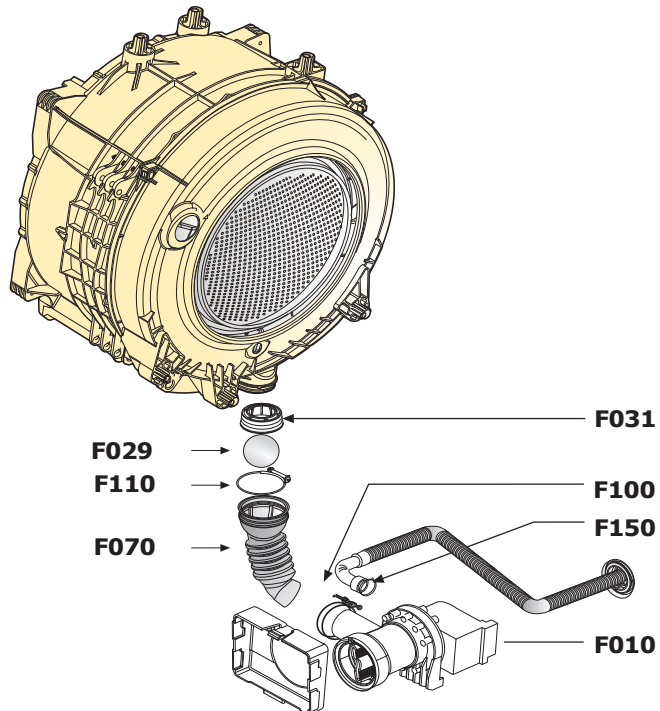
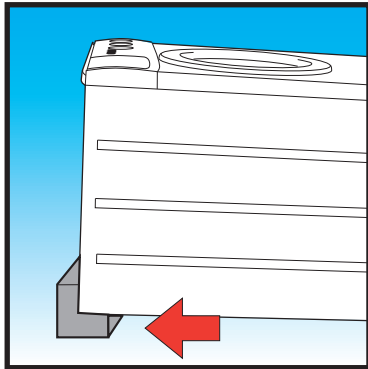



**Paso 20 Para sustituir la cuba (G030) y/o el contrapeso inferior (G080):**

- (a) Ejecutar los **Pasos 1-2-3** y **12**.
- (b) Quitar el tablero de mandos (**Paso 25**) sin quitar los componentes eléctricos y las perillas, luego posicionar fuera del mueble.
- (c) Quitar los 2 tornillos (**D220**) de la electroválvula (**D010**).
- (d) Desconectar el cable eléctrico del motor principal, de la resistencia, de la termostato (**G005 si prevista**), del termostato (**G560 si previsto**) de la electroválvula (**D010**).
- (e) Liberar la parte inferior de la cuba de los amortiguadores con una llave de tubo de **10 mm** lado mueble.
- (f) Desencajar el presostato (**D020**), quitar el tubo del presostato (**F190**) y poner el presostato fuera del mueble.
- (g) Con una llave de tubo de **7mm** quitar la abrazadera (**F110**) para desconectar el manguito cámara presostato de goma (**F070**) de la electrobomba (**F020**).
- (h) Quitar los 4 tornillos (**G440**) de fijación del travesaño con un destornillador con cabeza torx T20 y extraer la cuba.
- (i) Ejecutar los pasos **Paso 9** y **Paso 13** y recuperar todos los componentes que han quedado.
- (l) Para montar, proceder en modo inverso, teniendo cuidado de colocar nuevamente sellante tipo **BOSTIK** donde previsto y reintroducir la bola (**F029**) en el manguito de goma (**F070**).

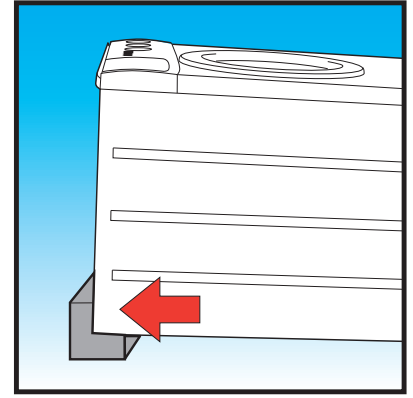

**Para quitar el contrapeso inferior (G080):**

- (m) Ejecutar todos los pasos descritos precedentemente salvo el punto (i). Una vez extraída la cuba, con una llave de tubo de **10mm** quitar los tres tornillos (**G450**).
- (n) Para montar, proceder en el sentido inverso teniendo cuidado de apretar los tornillos del contrapeso (**G080**) a **29-30N**.

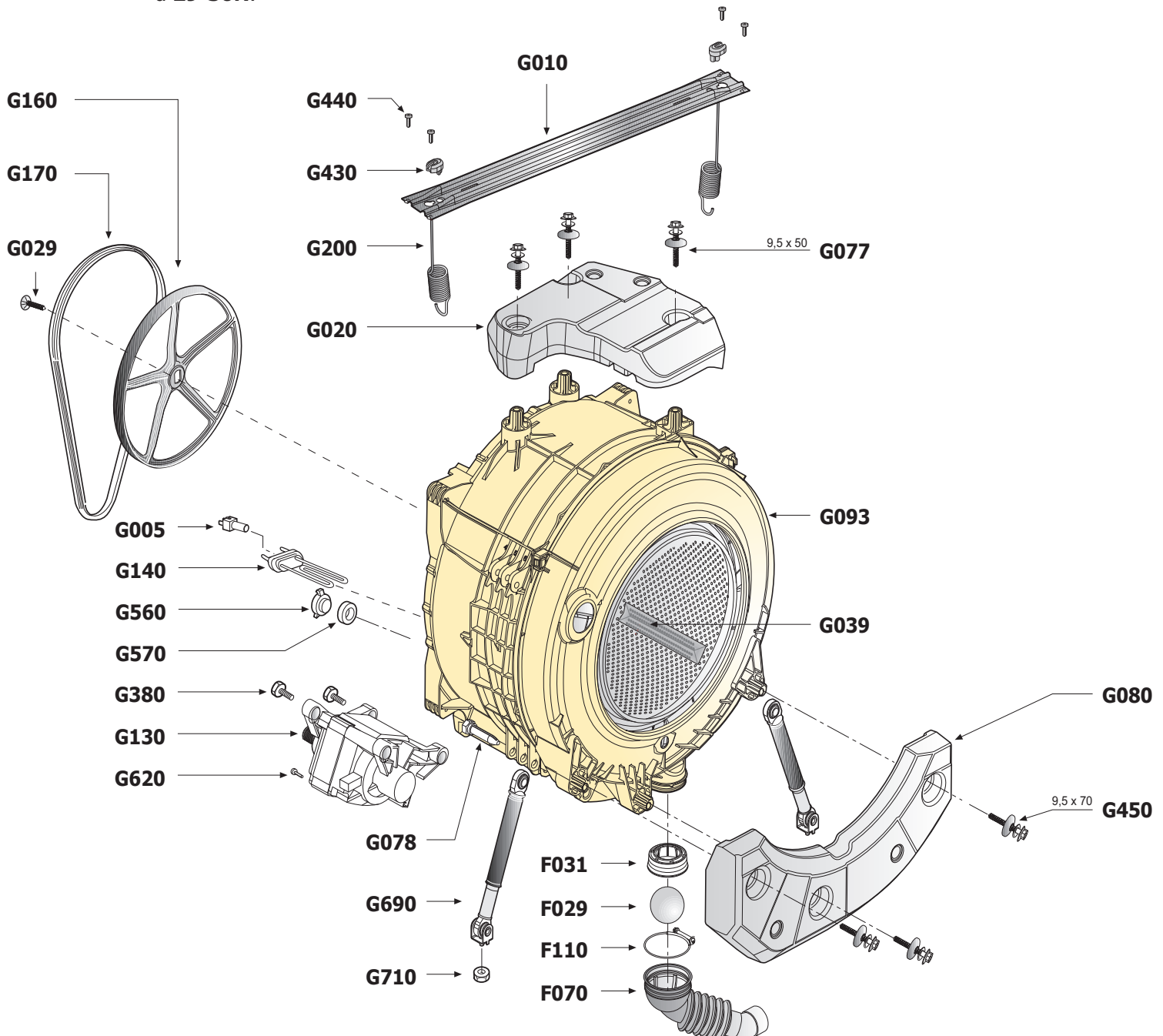



**Paso 21 Para sustituir la gaveta del detergente (C030) del tablero de mandos:**

- (a) Para extraer la gaveta del detergente (C030) de su alojamiento, ejercer una ligera presión en la rejilla del compartimiento suavizante (C050).
- (b) Para montar, insertar la gaveta en las guías y empujarla hacia el interior.

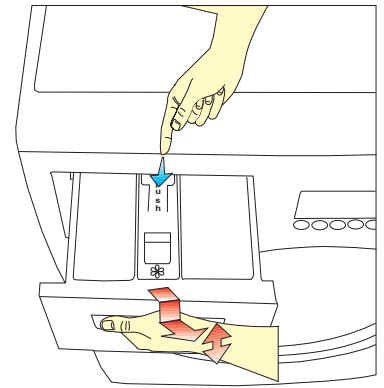

**Paso 22 Para quitar la manija de la gaveta (C040) del tablero de mandos:**

- (a) Ejecutar el Paso 21.
- (b) Manualmente, desenganchar la manija de la gaveta del detergente (C040) de la gaveta del detergente (C160) haciendo leva en los encajes.
- (c) Para montar, proceder en el sentido inverso.

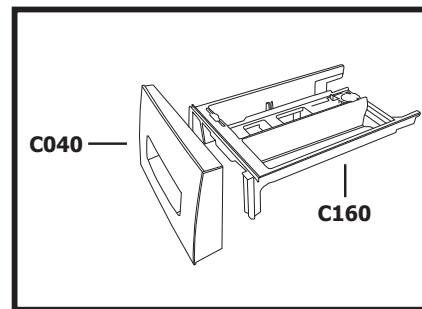
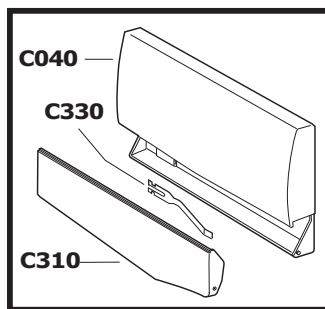

**Paso 23 Para desmontar y/o sustituir el potenciómetro (B022): B010**

- (a) Ejecutar el Paso 1.
- (b) Quitar manualmente la perilla del potenciómetro (B095) del tablero de mandos (B010).
- (c) Quitar los dos tornillos (B002) que fijan el programador al frente.
- (d) Quitar el conector del potenciómetro e introducirlo en el nuevo.
- (e) Para montar, proceder en sentido inverso.

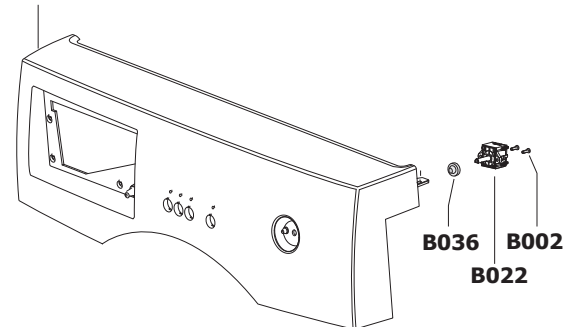

**Paso 24 Para quitar el tablero de mandos (B010):**

- (a) Ejecutar los Pasos 1-12-21-22 y 23.
- (b) Quitar el cableado.
- (c) Con un destornillador largo con la punta cruciforme quitar los cuatro tornillos (B290) de fijación del tablero de mandos (B010) y recuperar los componentes eléctricos que han quedado.
- (f) Para montar, proceder en sentido inverso.

